

# Крестьянка

7'88

СДАЕМ ЗАЧЕТ  
ПО ДЕМОКРАТИИ

АЛЕКСАНДР  
ТВАРДОВСКИЙ.

Боль и память

«За что мне  
премия, медаль?»  
От сделки  
отказалась

Какую семью  
считают  
счастливой  
наши читатели  
и американцы?

БЕЗ ЖЕНСОВЕТА—  
НЕСПРАВЕДЛИВО!



Пролетарии всех стран,  
соединяйтесь!

**Крестьянка**

ЕЖЕМЕСЯЧНЫЙ ОБЩЕСТВЕННО-ПОЛИТИЧЕСКИЙ  
И ЛИТЕРАТУРНО-ХУДОЖЕСТВЕННЫЙ ЖУРНАЛ  
КОМИТЕТА СОВЕТСКИХ ЖЕНЩИН  
И ВСЕСОЮЗНОГО ЦЕНТРАЛЬНОГО  
СОВЕТА ПРОФЕССИОНАЛЬНЫХ СОЮЗОВ

# В ИНТЕРЕСЕ КАЖДОГО

Миллионы людей с надеждой ждали этой встречи двух руководителей великих держав. С надеждой, потому что Женева, Рейкьявик и Вашингтон показали: пусть дорога к миру не проста, но мы все вместе можем и должны пройти ее. И Москва — тот важный пункт, где миролюбие получило новый импульс, чтобы идти дальше к цели: разоружению, взаимопониманию, дружбе. За этой встречей напряженно следил весь мир. Газеты, радио, телевидение всех стран рассказывали о каждом шаге переговоров на высшем уровне, и все понимали, что они открывают окно в XXI век. Жизненно важные проблемы для всего человечества, для каждой семьи, каждого человека обсуждались не только в Кремле. В Москву в эти дни прибыли делегации представителей общественности из 40 стран мира, и среди них большая группа женщин. Комитет советских женщин принимал у себя женщин из Сирии и Португалии, Ганы, Австралии и США, Франции, Венгрии и Греции, представительниц международного движения «Женщины за результативную встречу на высшем уровне», организации «Бабушки за мир» и многих других.

На приеме для зарубежной женской общественности председатель Комитета советских женщин Зоя Павловна Пухова напомнила собравшимся слова Михаила Сергеевича Горбачева, который сказал, что каждая победа, каждое движение по пути к укреплению мира — заслуга не только политиков, и не столько политиков, но и широких кругов международной общественности, и в том числе — женской. Радости жизни, света надежды, чистого мирного неба пожелала всем участницам приема Раиса Максимовна Горбачева. Она отметила небывалую политическую и общественную активность женщин во всем мире. Женщины особенно остро, эмоционально реагируют на те проблемы, которые встали перед человечеством, и не жалеют сил для сохранения мира на нашей планете.

В дни советско-американских переговоров среди представительниц международного женского движения за мир была в Москве и член правления движения «Женщины за результативную встречу на высшем уровне» в США, основатель и директор организации «Бабушки за мир» Барбара ВИДНЕР. Она рассказывает о себе, своих впечатлениях...

Каждая женщина, я уверена, воспринимает все тревоги и надежды не только умом, но и сердцем. Сердцем матери, жены, хозяйки семейного очага. Потому, наверное, одной из самых незабываемых встреч останется для нас прием, устроен-

ный Комитетом советских женщин.

Нас приветствовала председатель Комитета советских женщин Зоя Павловна ПУХОВА. Завороженные торжественной обстановкой, красотой зала, мы внимательно слушали ее речь, перебирая в памяти и свои впечатления о переговорах на высшем уровне, о прошедших встречах, сверяя планы на будущее.

А потом к микрофону подошла Раиса Максимовна ГОРБАЧЕВА. И сразу же что-то изменилось в зале. Будто теплый ветер прошел по лицам. Показалось, что обращается она не ко всем, а к каждой из нас лично. Так просто и человечны были ее раздумья вслух о самом дорогом для каждой матери, каждой женщины... Как призналась она сама и как

видно было по искренности, взволнованности ее слов, это было незапланированное выступление, не по протоколу. От души.

Сама жизнь, испытанные вашим народом страдания, надежды на счастье ворвались вместе со словами Раисы Максимовны в сердце каждой из нас...

Она вспоминала, как, еще живя в Ставрополе, работала над диссертацией, изучала жизнь крестьянских семей. Тысячи сельских домов обошла, беседовала в разных семьях, заполняя социологические анкеты, выслушивала людские исповеди и все время поражалась — как много одиноких женщин! Одинокими их сделала война, на которой погибли мужья, женихи — настоящие и буду-

щие. Мы слушали затаив дыхание: за каждым словом вставали женские судьбы...

Говорила она и о встречах с американскими женщинами во время визита М. С. Горбачева в США, о том, как рассказывала им о Советском Союзе, о стремлении советских людей к спокойной и мирной жизни. Тогда ей показалось, что аудитория, будучи вежливой и внимательной, осталась все-таки равнодушной...

Я слушала Раису Максимовну и думала — все верно! Пока еще наше и ваше представления о войне — различны. У вас есть страшный опыт, когда на вашей земле убивали детей и близких...

В Советском Союзе я в пятый раз, много ездила, много встречалась и разговаривала с самыми



Маргарет Папандреу, известная деятельница международного женского движения, передала в дар Советскому фонду культуры скульптуру «Мир».

разными людьми и теперь абсолютно уверена — нет у вас такого человека, а тем более такой женщины, которые бы не жаждали мира. У вас все, как молитву, повторяют: «Только бы не было войны!»

У нас молитвы другие: о здоровье, благоденствии, успехе. О мире, конечно, тоже. Но мы войну только представляем — будущую, вероятную. Это представление у многих не прошло через сердце. Поэтому верным было наблюдение Раисы Максимовны в Вашингтоне. И все же я хочу убедить вас, что сегодня мы уже другие. Мы многое благодаря вам поняли. И встреча в Москве глав наших государств, широкой международной общественности еще раз подтвердила — и вы, и мы хотим взаимопонимания. ►

# САХ ИЗ НАС



...Мы все видели эти кадры по телевидению: Раиса Максимовна Горбачева показывала Нэнси Рейган Успенский собор Кремля, рассказывала гостье его историю. На Соборной площади их окружили женщины, дети, сотни людей, которые в этот солнечный день осматривали Кремль. На их лицах — приветливость, симпатия, живой интерес. На вопрос журналистов о своих впечатлениях госпожа Рейган воскликнула: «Прекрасно!» А Раиса Максимовна, отвечая на вопрос американского телевидения, сказала: «Давайте жить в мире, дружить и понимать друг друга. А что еще? Разве это не самое главное?» И на встрече с женской общественностью разговор шел о главном: о мире, дружбе, взаимопонимании.



# БАРБАРА ВИДНЕР: «У меня четырнадцать американских внуков и один русский».

► Мать везде остается матерью. При любых обстоятельствах. Тем более — бабушка. У вас ведь тоже считают, что бабушки любят внуков даже больше, чем собственных детей. А любить — это значит делать все, что в твоих силах, а может быть, даже выше сил, чтобы маленький человек, твоя радость и продолжение твоей жизни, был счастливым, ничего не боялся. А тем более не умирал в сумасшедшем аду — водородном, ядерном, химическом, какие они там еще есть?

Я иногда чувствую себя как-то странно, когда мне напоминают, что я не только директор организации «Бабушки за мир», но и ее основатель. Теперь мне кажется, что такая организация должна была быть всегда! И не только в 27 странах, как сегодня, а везде, по всему свету.

Я родила десять детей. У вас таких матерей, как я, называют героинями. Недавно я познакомилась с председателем Президиума Верховного Совета Украины Валентиной Семеновной Шевченко. Она мне сказала, может быть, в шутку: «Приезжайте к нам, мы вас наградим». Если случится еще раз быть в Советском Союзе,

обязательно постараюсь попасть в Киев...

Теперь у меня уже 14 внуков. Нет, пятнадцать. Я «увнучерила» ленинградца Петю Куласа. Его фотография всегда со мной. С отцом Пети, Михаилом — я зову его Майкл. — долго переписывалась, а потом, когда приехала в Ленинград и увидела его, была потрясена — он чем-то очень похож на моего погибшего сына, и возраст тот же. Я подумала: у меня мог быть еще один внук, такой же, как Петя. Вот тогда для себя и «увнучерила» его.

Не могу сказать, что жизнь у меня была легкой и безоблачной. Первый мой брак не был счастливым. Но я очень любила своих детей, рожала всех, что даровала мне природа. После рождения девятого ребенка мы с мужем расстались.

Я оптимистка и, может быть, поэтому мне везет. Второй мой муж сказал: «Твои дети — это мои дети». И я подарила ему еще одного. Пока дети росли, я думала только о них — болезни, повседневные заботы, разбитые коленки, успехи и неудачи в учебе... Дочери и сыновья выросли, разъехались в разные штаты,

обзавелись семьями.

Вот только тогда я подняла голову и посмотрела вокруг. Однажды совершенно случайно узнала, что в двух шагах от нашего дома располагается военно-воздушная база, на которой больше 150 ядерных боеголовок. Выходит, все это время мы сидели на бочке с порохом, впрочем, куда там бочке — страшнее! И продолжаем сидеть. Теперь не только мои дети, но и маленькие внуки в опасности! Как передать тот ужас, который охватил меня? Живой, цепкий ужас.

Я стала звонить своим приятельницам, таким же матерям и бабушкам — надо что-то делать! «Что ты сделаешь?» — отвечали они.

Тогда я попросила десятилетнюю внучку нарисовать плакат. Она нарисовала сердце, вокруг него цветы и написала: «Бабушки, боритесь за мир». Этот плакатик послужил прообразом эмблемы нашего общества, которую теперь можно увидеть во многих странах мира.

Вначале нас было всего четыре. Однажды мы встретили на дороге колонну машин, которая направлялась на военно-воздушную базу. Мы встали на ее пути на колени



и стали молиться. Очень быстро вокруг нас, правда, в отдалении, собралось много людей. Они наблюдали.

Страшно ли было нам? Да, немного страшно. Но машины остановились. Более того, они развернулись и уехали.

Едва я вернулась домой, услышала телефонный звонок (звонки не прекращались целый вечер и следующий день). Мне говорили: «Барбара, только скажи, что надо делать, и мы все сделаем». Люди задумались: если мы, почтенные и уважаемые матери семейств, предпринимаем рискованные шаги, боремся, значит, действительно происходит нечто серьезное, может быть, опасное для их жизни.

Меня арестовывали четырнадцать раз. В Неваде при этом присутствовало телевидение. Мне надели наручники, посадили в машину и увезли. Все это

случайно увидел по телевизору мой пятилетний, самый младший внук, который живет в Калифорнии. Он тут же позвонил отцу. Трубку взяла секретарша. «Мою бабушку сейчас арестовали, знаете за что?» — сказал он. «Это меня не касается». — ответила секретарша и бросила трубку. Внук тут же опять набрал номер и быстро прокричал: «Ее арестовали за то, что она не хочет, чтобы меня убили!»

Когда дочь рассказала мне эту историю, я поняла, что моя цель во многом достигнута: я действую, и мой внук верит в мою защиту, благодарен за нее, это останется в нем навсегда, так же, как и моя убежденность в том, что мир надо защищать.

Когда это поймут все, пропустят через сердце, наши правительства быстрее пойдут навстречу друг другу.

Я много езжу, присутствовала на встрече в верхах в Женеве, Вашингтоне. Сегодня, после переговоров в Москве, могу повторить слова нашего президента: мы наконец перестали говорить друг о друге и начали говорить друг с другом. А это очень важное явление.

Четыре встречи руководителей наших государств за три года, особенно вот эта, в Москве, показали, что мы можем и должны сотрудничать. И это было бы в интересах всего мира, в интересах наших народов, и наших семей, наших детей и внуков.

Вспоминаю, как на встрече с международной общественностью выступила юная представительница антивоенной детской организации «Птицы мира» В. Меласниemi. Обращаясь к М. С. Горбачеву на русском языке, Вилма сказала:

— Я приехала в Москву

из Финляндии вместе с маленькой делегацией нашей организации «Птицы мира». Членами организации являются дети и молодежь разных стран.

Мы собрали около 250 тысяч писем со всего мира, которые дети разных стран написали Вам, товарищ Горбачев, и президенту Рейгану.

В этих письмах они пишут о том, как боятся войны и уничтожения природы, как волнуются о своем будущем. Злу они всегда противопоставляют мир и счастье, и поэтому нам не стоит бояться за наше будущее. Это будущее мы создадим. Несмотря ни на какие границы и различия между нами.

Мечты миллионов людей, детей заключаются в том, чтобы избавить планету от опасности третьей мировой войны. И эти мечты могут стать реальностью. Мы уезжаем из СССР с уверенностью, что наши голоса услышаны.

После завершения переговоров на высшем уровне, многочисленных бесед представительниц международной женской общественности в Комитете советских женщин состоялась прощальная встреча, во время которой женщины пожелали друг другу мира, счастья, здоровья, всего, что дорого человеку. Делегация движения «Женщины за результативную встречу на высшем уровне» передала в дар советским подругам часть ленты Мира, которой был опоясан Пентагон во время демонстраций против ядерного вооружения (снимок внизу).

На снимке сверху: З. П. Пухова и Барбара Виднер.

Фото В. Будана и Э. Песова (ТАСС) и Б. Задвиля.



В этом году почта журнала увеличилась почти в два раза. Письма, конечно, разные. Но чаще всего пишут читатели о переменах, происходящих в хозяйствах, об опыте, открытиях, ошибках. Письма разные, суть — одна: хотим жить честно, открыто, по-доброму!

Как обычно, составляя планы на будущий год, предлагаем обсудить: каким представляется вам обновленный журнал? По традиции первый номер следующего года подготовим по вашим заявкам.

Подписка на «Крестьянку» на 1989 год открывается с 1 августа нынешнего года.

## УЙТИ? ТАК ЛЮБЛЮ ЖЕ ЕЁ...

Как же порой невмogu бывает, сомнения на части рвут, и ничего путного в таком состоянии придумать не можешь. Честно говоря, на вас тоже особо не надеюсь, разве можно дать совет, как человеку жить. Пишу, чтобы больную душу наружу выхлестнуть, авось полегчает, да голова маленько прояснится. Только прошу — не смейтесь, все очень серьезно.

Последние годы живу, с трудом продираясь сквозь домашнюю ругань, крики, непонимание. А все началось с того, что жена стала работать на ферме. Высот она не достигла, но план выполняет, трудовой распорядок не нарушает. В доме нашем женская рука чувствуется: добротно, ухожено, чаштенко из кухни вкусными пирогами тянет. Одним словом, живой дом и жена красавица. Чего уж там, до сих пор мужики заглядываются. Хотя трех дочерей родила, бабушкой ста-

ла, внушек по двору бегает. А мне в доме знобно и неуютно. Вот ведь как бывает. Но вы дочитали до этого места письмо мое и наверняка подумали, чего ж тебе, дураку, неймет-ся. Как ни тяжело, но поведаю вам все без утайки.

Начинала моя Любаша работать, так все из дома тащила полную сумку. То пироги напечет, то картошечки отварит да с помидорками девочатам несет, мол, в перерыв перекусить надо. Мне приятно было, добрая у меня хозяйка. Но прошло несколько деньков, и стала она домой груженная ходить. Да еще меня призывать, чтобы помогал ей с фермы сумки таскать. Я не соглашался и все ее уговаривал, чтобы прекратила это стыдное занятие. Какое там... Дальше — больше. Даже тару сменяла. Ведрами начала носить комбикорма да по две четверти молока. Старательнее стала, чем больше плана надоит, тем больше уне-

## ВОДУ НОСИТ, НЕ РАСПЛЕСКИВАЯ

Да не с ближнего колхоза, а на край села ходит: там, говорит, вода вкуснее. Огород сама посадит и прополет, огурцы, помидоры законсервирует, потом всех угощает. Постирать да заштопать — это и за труд не считается. С хворями не водится — некогда, говорит. Засмеется — теплом на тебя так и повеет.

А уж каким уважением пользуется! Колхоз дом ей купил недавно, чтобы ближе к правнукам была, двух помощников выделил — вещи перевезти, и автобус. Евгений, водитель, как королеву, ввел ее в салон, на кресло усадил. А его сынишка, пятилетний Ромка, как прильнул к ней, так и не отходил всю доро-



гу, от села до села.  
Зовут новую хозяйку Евдокия Паньковна Шабельник. 1 марта ей исполнилось 105 лет.

сет. Тогда и пошли скандалы. Хозяйка моя бесится прямо, стоит мне слово против сказать. Ты, говорит, кроме зарплаты и честности своей, в дом ничего не носишь. И еще упрекает, что на шее у нее сижу.

Перед детьми неловко, перед людьми стыдно, не все же такие, как у них на ферме. Пробовал я с ней по-доброму договориться, пытался даже вместе с «товаром» за дверь выставить, однажды, стыдно сказать, не удержался, ударил. Только все без толку. И тогда решился на крайнее. Пригнул. Пошел к нашему участковому, все ему рассказал и попросил дела не заводить, но вызвать официально, при погонах, к порядку мою жену призвать. Он слушал-слушал, потом пальцем у виска крутанул и говорит: «Она ж тебя молочком этим поит. Ну, ты явно того, брат».

Вот и маюсь с бедой своей. Жизни не радуюсь, кусок хлеба в горле застрекает. Бросить? Так люблю же ее, как она этого понять не может. Спасибо вам, что выслушали меня, к сему

Петр Л.

Краснодарский край.

## ЭТО НЕ МОЯ СИРЕНЬ!

Всю свою жизнь я проработала на Лесостепной опытно-селекционной станции в Липецкой области. Занимались мы выведением новых сортов сирени и жасмина. Нашим научным руководителем профессором Николаем Кузьмичом Веховым было выведено много новых сортов сирени, создан элитный фонд.

Профессор Вехов умер в 1956 году. Вскоре после его смерти совместно со специалистами из Москвы нашими сотрудниками было отобрано 16 особенно интересных и перспективных сортов. Все они были описаны Николаем Кузьмичом Веховым в его книге «Сирени», 1953 года издания. А в каталоге-справочнике, вышедшем в 1980 году, «Виды и сорта сирени, культивируемые в СССР» указано, что один из лучших веховских сортов выведен директором опытной станции (недавно она ушла на пенсию) В. Л. Романовой. А я представлена как ее соавтор. Когда я, листая справочник, увидела свою фамилию и тут же пошла выясняться с Романовой, то нарвалась на грубость. Директор не стала даже слушать меня, только зло бросила: «О пенсии лучше подумай». Так я и ушла ни с чем. По сей день мучаюсь, что смирилась тогда.

После моего ухода на пенсию директорский аппетит совсем разросся. Она решила приписать себе (и мне заодно) еще три сорта, на сей раз жасмина. И в декабре прошлого года нам вручили награды и квитанции на получение денежной премии. От денег я, конечно, отказалась, не стала получать, и все. А вот с медалью бржжу по разным инстанциям несколько месяцев. Обращалась и в первичную партийную организацию, и в райком партии, и в районную газету «Звезда», и в прокуратуру, и в наше республиканское объединение «Цветы», но добиться пересмотра этой нечестной сделки не могу.

Многие годы проработала я бок о бок с Веховым и не могу обманом чернить память о нем. Мне стыдно встречаться с его сыном, смотреть в глаза сотрудникам нашей станции. Ведь не прошу: «Дайте!» — напротив: «Заберите, не заслужила я эту награду». Не знаю, как живет Романовой, мне же плохо, покоя лишилась.  
Мария ЕГОРОВА

Всякое было в жизни — утраты, тяжкий труд. Муж от голода умер, из четверых детей один выжил — Роман, прадед маленького Ромки. Мальчишку, как котенка, первым впустили в дом — на счастье. Вошел с узелочком, оглянулся и спросил:

— Бабушка, а когда мы кушать будем?  
И все засмеялись.

К. БЕЛЫЙ  
с. Перегонивка,  
Кобелякский район,  
Полтавская область.

## СВОИ РУКИ ЛОВЧЕЕ

Наш совхоз «Айдарлыкский» до 1986 года выдавал до миллиона убытков ежегодно. Не хватало рабочих рук. На поливных землях работали в основном залетные бахчеводы из Ташкента, Фрунзе и других городов. Но, конечно, нас это не устраивало. Вот и предложил мне главный агроном взять пять гектаров бахчевых на подряд, я взял и выполнил план на 156 процентов. С тех пор я и моя жена работаем на подряде. Дети во время каникул нам помогали. Так мы первыми в нашем совхозе перешли на семейный подряд. Дети стали подрастать, и мы смогли обрабатывать больше земли. В прошлом году вырастили кукурузу на силос на 30 гектарах, 2,5 гектара картофеля, 17 гектаров бахчевых.

Переход на семейный подряд считаю своим личным участием в перестройке. В нашей жизни этот переход многое изменил. Я окончил курсы трактористов, жена и двое сыновей сейчас учатся на них. 15 семей стали нашими последователями. Теперь нам в совхозе не нужны «шабашники» со стороны.

Работа на подряде дала нам и моральное удовлетворение, простор для реализации своих возможностей. Мы почувствовали себя настоящими хозяевами земли. Хорошо оплачиваемый труд позволил моей семье несколько раз побывать в Москве, Ленинграде и других исторических местах, позволил купить вещи, которые раньше были недоступны.

За это время мы сильно повысили свое профессиональное мастерство, но работа на подряде требует от нас большего — знания агрономии, основ экономики. Конечно, так труднее, но интереснее.

Чего мы хотим? Добиться высокой производительности труда, хотим доказать, что земля, когда за ней хорошо, сердечно ухаживают, может быть очень щедрой. Еще хочу, чтобы мои дети овладели мастерством земледельца, стали бы самостоятельными людьми.

В этом году моя семья взяла на подряд 100 гектаров поливной земли. У нас будет свой севооборот, и я надеюсь на высокий урожай.

Сембай МУСАЕВ, рабочий.  
Совхоз «Айдарлыкский», Куртинский район,  
Алма-Атинская область.

## СНЯТСЯ ЛУГА ЦВЕТУЩИЕ

Родилась я и выросла в деревне, в Курской области, после окончания школы уехала учиться в город да так и «застряла» в нем на всю жизнь.

Почти 30 лет я не была на родине, а sny вижу одни и те же: детство, юность деревенская, все тропочки перед глазами, каждая мелочь, как наяву. И ничем не могу это

объяснить. Хотя в основном жизнь прожила в городе и профессия у меня городская — инженер, и училась я пять лет в Харькове, и живу в прекрасном Крыму, а вот самое милое, самое незабываемое связано с деревней Фатеевкой. Семья у нас была большая, отец был специалистом по ветряным мельницам, ездил после войны

по всей области, восстанавливал мельницы, поэтому и мы с ним объездили всю Курскую область, но со второго по десятый класс я прожила в Фатеевке. Жилось нам трудно, бедно, но какие все были на селе дружные, веселые, как любили слушать гармонь, а танцы под луной, частушки, а как пели женщины! Мы, школьники,

всегда были в гуще событий, у нас было много взрослых забот: мы все умели — и сажать, и полоть, и ухаживать за скотом. Когда мы подросли, стали разъезжаться из деревни. Да и как не уезжать: платили на трудодни столько, чтобы в пору только с голода не умереть. И надломилась моя деревенька, даже мои родители в 70-летнем воз-

расте покинули родину. Да и что сказать: пенсия 12 рублей, чтобы в селе с такой пенсией жить, надо иметь силушку на подсобное хозяйство, а где ее взять: люди к пенсии уже сил таких не имели.

Все мои братья и сестры, покинув деревню и приобретя городскую профессию, остались в городе. Уезжали из села здоровыми красавицами и красавцами, а теперь «иных уж нет»... Все рано постарели, рано поседели, я глубоко убеждена, что мы просто не были созданы для городской жизни. Нельзя порывать корни с землей, на которой вырос. И снятся мне луга ромашковые, снятся дожди, первые проталинки, русская печь, кот на завалинке мурлыкающий.

Сейчас в «Крестьянке» я читаю о том, как возрождаются наши деревеньки. Сердце радуется. Наконец-то! Сколько же красоты сохранится, сколько будет счастливых судеб!

З. Г. ЛЕСКОВА  
г. Севастополь.

Снимок прислал на наш фотоконкурс Б. МАКСИМОВ.





# Служба Надежды

## СОЗДАН ЦЕНТР ПО ПРОБЛЕМАМ ТРУДОВЫХ РЕСУРСОВ

В апрельском номере сообщалось: инициатива журнала «Крестьянка», открывшего на своих страницах «Службу надежды», одобрена на совместной коллегии Госагропрома РСФСР и Госкомтруда РСФСР. При Госагропроме РСФСР создан Центр по проблемам трудовых ресурсов.

Наш корреспондент Валентин СЕРГЕЕВ обратился к первому заместителю Председателя Совета Министров РСФСР, Председателю Госагропрома РСФСР Льву Борисовичу ЕРМИНУ и попросил его ответить на несколько вопросов.

— В самом факте создания Центра редакция и читатели журнала видят, как много можно добиться с помощью гласности. Журнальные публикации и пожелания читателей получили государственную поддержку. Журнальная рубрика «Служба надежды» теперь не одинока: есть официальное учреждение, Центр по проблемам трудовых ресурсов, у которого практически те же задачи, только возможности для их решения гораздо шире...

— Да, возможности у вновь созданного Центра действительно велики. Решением проблемы обеспечения села трудовыми ресурсами станут заниматься специалисты. Создается «информационный банк», куда будут стекаться данные из всех районов Россий-

ской Федерации о наличии вакантных мест в колхозах, совхозах, других предприятиях агропрома, об имеющемся и строящемся жилье, о социально-бытовых условиях в обезлюдивших селах и деревнях, о демографической обстановке и, в частности, о демографических «перекосах» — таких, например, что были в Калужской, Брянской, Читинской областях или, например, в Старицком районе Калининской области, где 1360 холостых парней не знали, как обзавестись семьями. А ведь есть и примеры прямо противоположные — невест в избытке, а женихов и в помине нет!

Сотрудникам Центра предстоит внимательно разобраться во всех этих проблемах, разработать деловые предложения в интересах человека, в интересах экономики. Так что Центр — это, пожалуй, первое учреждение Госагропрома РСФСР, которое будет непосредственно заниматься «человеческим фактором».

— Думаю, что Центр появился очень своевременно: почта «Службы надежды» растет с каждым месяцем. Адреса хозяйств, нуждающихся в кадрах, и прежде всего в женских руках, публикуются в каждом номере. Но 10—12 «адресов надежды» не удовлетворяют читателей. Не дожидаясь выхода следующего номера с новыми адресами, многие приезжают в «Крестьянку». И еще один момент: на приглашения, опубликованные в журнале, откликаются — одновременно! — от 500 до 7000 человек. Понятно, что ни одно хозяйство не в состоянии

не только принять такое число желающих, но и ответить на их письма. В результате — упреки, жалобы, обвинения в бюрократизме, обмане и т. д. Я специально говорю об этом вам, Лев Борисович, с тем, чтобы Центр по проблемам трудовых ресурсов побыстрее включался в практическую работу.

— Тем не менее такие сложные, жизненно важные вопросы, как переезд семьи или женщины с детьми из одной области в другую, не должны решаться скоропалительно. И человек должен представлять во всех подробностях условия, в какие он попадет на новом месте, и хозяйству необходимо знать о потенциальном новоселе как можно больше. Иначе обоюдное разочарование неизбежно, а в итоге — еще одна житейская трагедия, еще один «прокол» в производственной деятельности хозяйства. Чтобы избежать этого, Центр должен научиться и научить специалистов областных агропромышленных комитетов, работников РАПО находить такие варианты переселения, которые были бы выгодны и полезны как для семьи или одинокого человека, так и для пригласившего их хозяйства.

— Видимо, очень важно, чтобы кадровые вопросы, а также и проблемы устройства личной жизни одиноких женщин могли решаться не только в масштабе Российской Федерации, но и в масштабе той или иной области. На столах отдела писем «Крестьянки» нередко встречаются письма-просьбы дать «адрес надежды» с письмами-при-

глашениями от руководителей хозяйств — «Приезжайте, ждем, всем обеспечим», отправленными из одной и той же области. Зачастую это Ярославская, Смоленская, Кировская, Оренбургская, Новосибирская. Поможет ли Центр разобраться в кадровой и демографической обстановке не только в республике, но и в областях? Может быть, тогда и не надо будет людям ехать за тридевять земель?

— Да, поможет. Решение социальных, кадровых, а другими словами, человеческих проблем в пределах области, края, автономной республики — одна из главных задач Центра и его служб на местах.

— Теперь чисто практический вопрос. Как скоро Центр заявит о своем появлении, известит население о том, чем он занимается, чем может помочь? Ведь до сегодняшнего дня Центр «засекречен». Никто не знает, чем он занят, где он расположен. Ни адреса, ни телефона!

— Будем считать, что наша беседа «рассекречивает» Центр. Я рассказал, чем начинает заниматься это подразделение Госагропрома. А помещается оно по адресу: 107802, Москва, Орликов переулок, дом 3. Однажды замечу: обращаться нужно прежде всего в отдел кадров своих районных агропромышленных объединений — там знают, как поступать с заявлениями тех, кто ищет «адрес надежды».

— Обратишься туда — и завертится бюрократическая машина, начнется волокита и бумажная карусель...

— Постараемся не повторять ошибок прошлого. Что же касается «бумажной карусели», то она ограничена заполнением всего одной бумаги — опросного листа. Ответы заполнившего этот лист дают возможность найти для него то самое место, где, как пишет журнал «Крестьянка», могут быть реализованы по крайней мере

три надежды: на хорошо оплачиваемую работу, на жилье с приусадебным участком и на устройство личной жизни. Как видите, цели у работников Центра по проблемам трудовых ресурсов те же самые, что и у «Службы надежды». Так что давайте работать вместе, помогая друг другу. Центру нужна гласность!

## НОВЫЕ «АДРЕСА НАДЕЖДЫ»:

«Наш совхоз «Шимшургинский» занимается животноводством, растениеводством, хмелеводством. Приглашаем девушек — 20 человек. Для них расширим подсобное хозяйство. Построен новый швейный цех, устанавливаем необходимое оборудование. Имеется детский сад, восьмилетняя школа, магазин, новый клуб. Нужны культурники, библиотекарь с образованием, парикмахер, медработник. Совхоз ежегодно строит 4—5 домов усадебного типа.

Желающие приехать могут написать директору совхоза Григорьеву Николаю Андреевичу по адресу: 425115, Марийская АССР, Звениговский район, д. Шимшурга».

«Давно уже мы страдаем оттого, что в нашем клубе нет работника и появления его в ближайшее время не предвидится. Особых удобств мы не обещаем, но квартирой и дровами обеспечим. Место наше отдаленное, но строится дорога. Молодежи мало, в основном парни. Нам бы хотелось, чтобы девушка родом была из деревни или хотя бы имела представление о деревенской жизни. Можно приехать и с подругой, работы у нас всем хватит. Просим писать по адресу: 165531, Архангельская область, Верхнетоемский район, п/о Черный Ручей, сельсовет».

«Приглашаем людей разных профессий: доярков, свиначков, скотников, механизаторов, шоферов,



строителей, сварщика, электрика и других. Жилье имеется. На территории колхоза есть почта, средняя школа, медпункт, магазины. Дом быта, клуб, библиотека, строится детский сад. В 1989 году начнется газификация села.

Адрес: 393913, Тамбовская область, Моршанский район, с. Парской Угол, колхоз «50 лет Октября», телефон 2-31-01. Председатель колхоза Свинухов В. И.»

«Милые девушки, село у нас большое, красивое, расположено в живописном месте. Есть магазины, детский сад, ясли, средняя школа, ДК, кафе, КБО. Есть ансамбль «Импульт». В общем, все условия для нормальной жизни молодых семей. Им предоставляются благоустроенные квартиры, а желающим обзавестись хозяйством выделяются ссуды.

Нам нужны молодые работники животноводства для работы на новых усовершенствованных фермах.

Строится Дом животноводства, вводим двухстенку на фермах. Приглашаем к нам в колхоз и семейных. Работу и квартиру гарантируем. Наш адрес: 307451, Курская область, Глушковский район, с. Сухиновка, правление колхоза имени XXII съезда КПСС».

«Посоветовавшись, решили написать в «Службу надежды»: может, найдутся смелые девушки, которые не побоятся сложных сибирских условий. Нам требуются доярки, закройщик, фельдшер, работники культуры, повара. В селе восьмилетняя школа, детский сад, Дом культуры, Дом быта, медпункт, отделение связи, сберкасса. Ведется строительство жилья.

Природа у нас очень красивая, в лесах есть грибы, ягоды, кедровые орехи. Приезжайте к нам, девушки! Адрес: 663592, Красноярский край, Саянский район, Вознесенский сельский Совет, колхоз «Заря».

## Мария АВВАКУМОВА



Родилась на русском Севере, в Архангельской области. Окончила Казанский университет, долгое время работала журналистом, много ездила по стране. Сейчас живет в Москве.

В столице вышли три ее поэтических сборника. Она член Союза писателей СССР. В пластичных, музыкальных стихах Марии Аввакумовой — приметы старины и современности, порой сложной и противоречивой, неутолимая вера в силы Родины, горечь печали, освященной духовностью, восторг перед вечно живой жизнью.

## МОЛОДОЙ МЕСЯЦ

Полнозвучье русской речи.  
Новолуныя зацветанье.  
Остывают в избах печи.  
До свиданья!

Словно пенье избяное,  
извлеченное из скобок\*, —  
новолуные... Нареченный  
нежно-робок.

## НЕНАСТЬЕ

Эти черные тучи пройдут...  
Эти чертовы стан промчатся...  
И опять, и опять станем сладко  
встречаться  
и на веточках нежности станем  
качаться,  
когда черные тучи пройдут.

Ты не плачь, ты не плачь... ты дождись,  
потеплеет еще, посветлеет.  
Пусть там свищет и севером веет:  
это — жизнь! Ты прижмись посильнее.  
Ты ко мне потеснее прижмись.

## ЖЕЛАНИЕ

Подругой верной быть хочу:  
она — Россия, я — Мария.  
Но разве это по плечу!  
И где глаза мне взять такие,  
чтоб час тяжелый разглядеть —  
остановить, остановиться...  
Чтоб в день хороший умереть,  
а в черной — снова воротиться.

\* Скобки — старинный способ записи музыки.

## ЖЕНСКИЙ ПОРТРЕТ

Простые мелодии прежних времен  
исполнены духом не меньшим.  
Не вспомним уже половины имен  
творцов, а тем паче — их женщин.

И в женщине дело. И в нежности дело.  
Великое дело — поспелое тело,  
которое жалело, жгло и жалело...  
немело, летело, вилось и лилось...  
юлило, хитрило, зажглось, обвилось...  
цвело, обмирало, играло, сияло...  
тянулось и длилось...  
И, сделайте милость,  
не говорите: оно износилось.  
Скажите — что в пропасть оно  
сорвалось.

Простые мелодии прежних имен:  
Глафира, Настасья, Аглая...  
Забывая доблесть —

застенчивость жен.  
На них походить не смогла я.  
Уйдите! не стойте! — и так мне темно.  
Но только глаза закрываю,  
я вижу забытую миром давно  
Настасью... Глафиру... Аглаю...

И музыки прежней упрямый ручей,  
исполненный духом не меньшим,  
сверкает и светится меж кирпичей —  
в честь тех удивительных женщин.

Рис. М. БОЙЦОВОЙ.

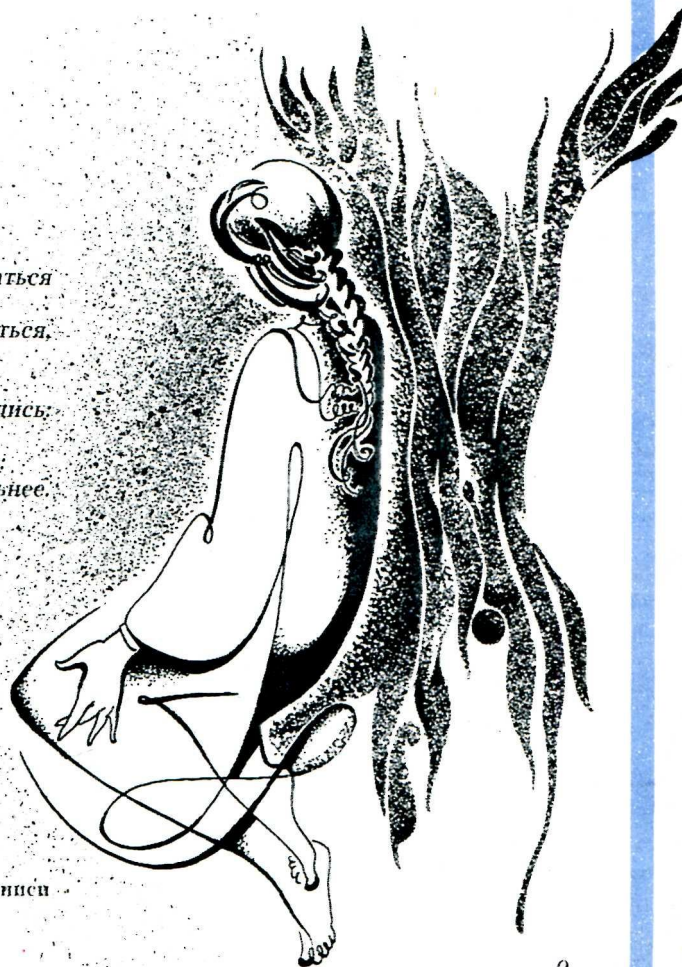

Знаменитого Лисмента, двадцать восемь лет возглавлявшего рыболовецкий колхоз «Банга», переизбрали. Досрочно. «Восстала» техническая интеллигенция, «технократы», по определению Микеля Микелевича Лисмента, и совершили, его же словами говоря, «дворцовый переворот».

Те, кто добивался (и добился) переизбрания председателя, употребляли совсем другую терминологию. «То был зачет по демократии, и мы его сдали», — говорили мне люди. Происшедшее в колхозе они связывали с перестройкой.

И очень хотелось бы написать сейчас о торжестве гласности, о том, как рушатся столпы, еще вчера незыблемые, о победном шествии демократии. Но для этого важно понять: произошел ли в «Банге» «дворцовый переворот» или колхоз «сдал зачет по демократии»?

# ПОЧЕМУ КОЛХОЗ ПРОТИВ ПРЕДСЕДАТЕЛЯ

Для начала посмотрим: прав ли Микель Микелевич, утверждая, что переизбрали его незаконно?

И он сам, и поддерживающие его райком партии и республиканский совет рыболовецких колхозов настаивали, чтобы созвать общее собрание колхозников, чего сделано не было. Но по уставу колхоза

председателя выбирает собрание уполномоченных. Устав этот был разработан и принят при Лисменте. Он вполне устраивал Микеля Микелевича, пока его по этому уставу выбирали председателем. И только когда не выбрали — ощутил недостаточную демократичность устава. Вряд ли это последовательно. Тем более что

в канун собрания, и именно по требованию Лисмента, количество уполномоченных было увеличено чуть ли не вдвое.

Микель Микелевич утверждает также, что требование устава не соблюли в точности. К примеру: со стороны трудовых коллективов не было выражено недоверие к председателю,



Перемены неизбежны при смене руководителя. Весь вопрос в том: какими они будут.

# КОЗНИЦА ГОЛОСОВАЛА СЕДАТЕЛЯ

а именно в случае недоверия по уставу назначаются досрочные перевыборы. Но существует письмо за 300 подписями в высокие инстанции республики — и именно с требованием перевыборов. То есть подписал письмо каждый шестой колхозник — это немало. Вопрос о недоверии не ставился и на собраниях уполномоченных, обсуждавших письмо и принявших решение назначить перевыборы. Но на голосование был поставлен вопрос о том, удовлетворительно или неудовлетворительно работает председатель, теперь уже бывший, и выяснилось при вскрытии бюллетеней, что неудовлетворительно. Что это, как не выражение именно недоверия, если не цепляться к словам?

Так что, если и были отклонения от процедурного протокола, то по мелочам. Мы все только учимся пользоваться инструментами гласности, а без ошибок, пожалуй, ничему научиться нельзя. Так что все было законно. Но демократично ли? Микель Микелевич — человек не наивный. Требуя общего собрания, он знал, что большая часть колхозников против него бы не выступила.

С самого начала меня предупредили: цехи по рыбообработке, те, что далеко от поселка Роя, центральной усадьбы, — «за Лисмента». Объяснив это тем, что руководят коллективами его давние сподвижники. А в самой Рое и в поселке Калтене, где второе десятилетие строится комплекс по рыборазведению, — там, сказали мне, народ настроен про-

тив Лисмента. Сам Микель Микелевич с этим согласен и объясняет: в Рое и в Калтене «технократы воду мутят, запугали людей».

В колхозе работают 1738 человек, он тянется вдоль Балтийского побережья на 90 километров. Поговорить с каждым я, естественно, не смогла. Но собеседников 50, а может, и больше, у меня было. И, в общем, так оно и оказалось, как предсказывали. Однако в том ли дело, что в центре «технари воду мутят», а на периферии «давят дружки Лисмента»? Судите сами.

В дальних поселках, где сосредоточена рыбообработка, производство давно и хорошо отлажено, заработки высокие. Жилья же и предприятий соцкультбыта строят здесь совсем мало, так что большинство — местные уроженцы живут в собственных домах, квартир не ждут, ибо ждать нечего.

А производство — благодаря именно усилиям Лисмента — поставлено на индустриальные рельсы: цехи работают без сбоя. Ничто не толкает людей интересоваться работой смежников, ибо те вовремя поставляют то, что поставлять должны. Само производство в такой ситуации разделяет людей по специальностям, как на больших предприятиях. Нет, они не равнодушны, просто интересы их, если так можно выразиться, «центроприметельны». С тем, что происходит вне цехов, сталкиваются их руководители и специалисты, в том

числе и с председателем. Но при отлаженном производстве столкновения эти не конфликтны.

Результат: да, к Лисменту здесь абсолютное большинство относится с симпатией. На мой вопрос, всем один и тот же — за кого бы они голосовали, если бы было общее собрание, — почти все подтверждали: голосовали бы за Лисмента. Он приятный человек. Правда, говорили мои собеседники, а чаще собеседницы, ибо здесь в большинстве работают женщины, они Микеля Микелевича видели редко, дай бог, раз в год. Но ничего против него не имели.

А за него? Ну вот не выбрали Лисмента — огорчились они? Да нет, говорили почти все, в общем, все равно, Роя далеко, а мое дело — шпроты в банки укладывать. Нового председателя Гунара Леоновича Трукшана эти женщины, впрочем, тоже не знают. Но плохого о нем не слышали — так что они не против Трукшана тоже. Характерно, что Гунар Леонович рассказывал мне: когда он был капитаном рыболовецкого судна, ему «было совершенно безразлично, кто сидит в этом кресле». — Тут он похлопал по креслу, в котором сам сидел.

Отметим: заслуга Лисмента не только в том, что колхозные цехи стали индустриальным производством. Микель Микелевич всегда стремился расширить круг интеллигенции в колхозе, и прежде всего именно технической интеллигенции.

Его любимым детищем

был НИЦ — Научно-исследовательский центр, куда Лисмент стремился привлечь людей творческих, чьей обязанностью было одно: думать, искать остроумные технические решения. Согласимся, что и здесь Микель Микелевич мыслит прогрессивно, шел к тому, к чему неизбежно придут и другие руководители хозяйств: стремился сделать производительными интеллект, знания, талант. Но НИЦ-то и восстал против него первым!

А теперь послушаем, чем недовольны рядовые колхозники в Рое, в Калтене. Можно было бы назвать имена — их у меня целый блокнот. Но можно не называть, ибо претензии людей к Лисменту похожи так же, как и отсутствие претензий. Вот как выглядит позиция типичной работницы, живущей в Рое, Ольги Дорбе:

— Я двадцать лет работаю в колхозе. Из них пятнадцать — в цехе по ремонту и изготовлению орудий лова. У меня трое детей. Я всю жизнь ждала квартиру и получила ее только прошлой осенью, причем двухкомнатную, а со мной живут двое взрослых детей — сын и дочь. Нам по-прежнему неудобно и тесно. Вторая дочь вышла замуж, у нее уже двое детей, но детсад наш, вы знаете, тесный, он переделан из старого дома. И это в нашем таком богатом хозяйстве! Рождаемость в колхозе вдвое больше, чем в республике, и вот на детсад длинная очередь. Пока до моих внуков дело дойдет, им уже пора будет идти в школу. А сейчас моя дочь и ее све-

кровь смотрят за детьми «в две смены». И я — против Лисмента. Я — за Трукшана, может, при нем что у нас изменится.

На Лисмента обижались еще, что много кричал, что очень легко ему было назвать человека вором и бездельником. Но главное — именно неудовлетворенность соцкультбытом, потому что именно в Рое и жилье строят, и тот детсад стоит, но ни жилья, ни мест в детсаду не хватает.

А рядом — Калтене. У тех, кто здесь работает, тоже проблема жилья, и она тем острее ощущается, что тут же идет бесконечная стройка. Комплекс по рыборазведению зовут здесь «бедная ЭЛЗА» (ЭЛЗА — так сокращенно звучит название комплекса по-латышски). И ясно, что это очень дорогое сооружение. Сама собой вспоминается знаменитая фраза незабвенного Аркадия Райкина: «Вот куда народное добро идет!»

И когда в целесообразности ЭЛЗА усомнились некоторые специалисты — поддержка широких масс им была обеспечена, хотя никто из них, представителей масс, не может, конечно, объяснить, почему же плох ЭЛЗА. Пока их уверяли, что это дело государственной важности, они молчали. Укрепляясь при этом в мысли, что их интересы и интересы государства — совсем разные вещи. Читали они, и часто, какой у них передовой и замечательный колхоз, какое это благое дело — комплекс по рыборазведению.

(Окончание на 21-й стр.)

## ВНИМАНИЕ: ФОТОКОНКУРС!

Идет третий Всесоюзный фестиваль народного творчества. Кто-то срочно делает последние стежки на узорчатой скатерти, кто-то бережет голос перед выходом на сцену, а кто-то наводит фотообъектив: мгновение — и перед нами картинка жизни!

Напоминаем темы нашего конкурса:

1. Мой дом, моя семья.
2. Жизнь моего села.
3. Как прекрасен этот мир.
4. Праздники наших будней.

А. ИВАНОВ. «Не бойся, это я!»  
П. МАКСИМОВ. Сентябрь еще не скоро.  
С. МАСТЕР. Трава-мурава.

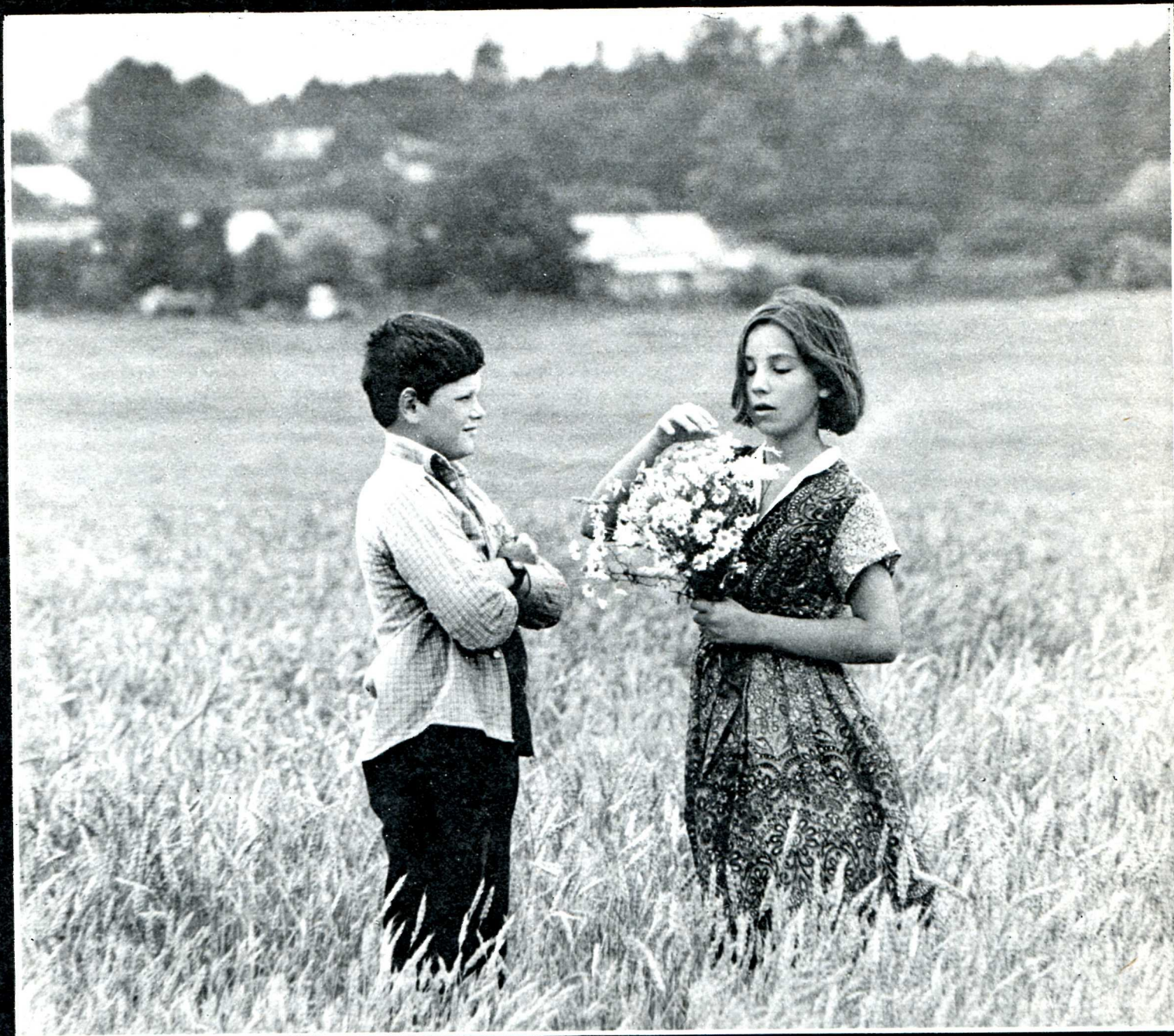



**Женщины помогут справедливо решить самую сложную проблему — об этом шла речь на семинаре председателей окружных, районных и городских женсоветов, который проходил в Архангельске.**

## БЬЕМ ТРЕВОГУ, ДА НЕ ВСЕ СЛЫШАТ

### ЧТОБЫ НЕ ОБОСТРЯТЬ СИТУАЦИИ?

Узнав, что механизатор В. Н. Беляев уволен по сокращению штатов, председатель женсовета деревни Курья Холмогорского района З. В. Саврич немедленно отправилась к нему, заручилась согласием поработать в школе, а затем, не мешкая, решила этот вопрос в роно. Никто и опомниться не успел, как в школе появился долгожданный учитель труда и физкультуры. В. Н. Беляев в прошлом году уже вел уроки по совместительству. Дети к нему потянулись. Он мог научить чинить технику, управлять трактором, знал тонкости агрономии (учится в сельхозинституте). Мальчишкам с ним особенно интересно, ведь мужчина в школе — редкость, и не только на селе.

А вот еще одна история. Не удивляйтесь только, что я не назову ни имен, ни места действия, меня просили не делать этого, чтобы не обострять ситуации. Погиб человек. Администрация предприятия, где он работал, решила выселить из общежития жену погибшего и его детей... Три раза обращался женсовет на предприятие с требованием отменить решение. И отменили! Доказали, что все-таки надо поступить по совести, чтобы у детей осталась непоколебленной вера в справедливость.

Жаль, но подобного умения действовать не хватило женсовету в Холмогорах в случае с Олей Пинежской. Как и многие школьницы, она летом подрабатывала санитаркой в больнице. Но, как не многие, работу эту любила, никаким трудом не гнушалась. Мыла, чисти-

ла, убирала, у постели тяжелобольного дежурила и всегда находила ласковые слова. Окончив школу, поехала Оля в Архангельск поступать в медицинское училище и... недобрала балла.

Вернулась в село, а тут только руками развели — ничего не поделаешь, в другой раз больше повезет. И никто всерьез не задумался над тем, что произошло. Хотя медиков на селе не хватает. Ни в одном поселке района нет из-за отсутствия специалистов фельдшерско-акушерского пункта. Чтобы хоть немного поправить положение, в Приморском районе, например, женсовет организовал даже клуб домашней медсестры, где занятия раз в два месяца проводит врач районной поликлиники: учит горчичники ставить, давление мерить. Можно ли при такой ситуации позволить себе терять хотя бы одного потенциального медика! «Хорошим фельдшером могла бы стать», — сказала про Олю старшая медсестра Т. Е. Сергеева. А может быть, ей, председателю женсовета, стоило похлопотать, походатайствовать за Олю, представить ее приемной комиссией, чтобы обратили на девушку особое внимание. Ведь есть же для того основания. Оля право на свой выбор профессии доказала.

### МЕШАЮТ СТЕНЫ

Представьте себе, в цивилизованном городе, где есть современный центр акушерства и гинекологии, от криминального аборта умерла 19-летняя студентка пединститута. А когда врачи по инициативе женсовета пришли в институт с просветительской лек-

цией, их... не пустили на порог. Решено было «не раздувать» случай, дабы не нарушить нравственности студентов «лишней информацией». Информация же эта свидетельствует: количество абортов в области превышает количество родов. Больше 90 процентов женщин, готовящихся стать матерями, имеют те или иные отклонения от нормы, не совсем здоровы. А среднестатистическая крестьянская семья состоит всего из 3,3 человека — то есть в основном в семье один ребенок. Как же влиять на ситуацию будущим педагогам, которые завтра приедут в село? Если даже какая из студенток и захочет просветиться вне стен института, то консультации по вопросам брака и семьи в городе она не найдет. Женсовет бьет тревогу, но пока не находит поддержки ни у горсовета, ни у пединститута.

Еще один пример взаимного непонимания там, где должно быть взаимодействие. В поселке Рикасиха Приморского района разные позиции заняли школа и женсовет. «Не смеет посещать кружок художественной самодеятельности мать двоюродника», — возмущается директор поселковой школы В. В. Тихоненко. «Мама на сцене — замечательный урок воспитания для ребенка! — не уступает председатель женсовета Т. В. Василенко. — Стремление к учебе должно подогреваться культурным уровнем семьи, а не палкой!» Но если поощить в клубе родители — это плохо, то играющие в футбол дети, даже двоюродники, это, наверное, все-таки хорошо? Но нет в школе ни одного спортивного кружка, а в поселке ни одной спортивной площадки. В женсовете решили: будем

сами убирать подъезды в пятиэтажках, а зарплату, причитающуюся уборщице, перечислять на счет женсовета с тем, чтобы на эти деньги построить спортплощадки собственными силами вместе с ребятами. Хорошая идея, правда? Вот только руководство птицефабрики, которое, по замыслу женсовета, должно было помочь со строительством, почему-то не пришло от нее в восторг. А казалось бы, что мешает помочь сельским ребяташкам? Но на деле получается, что о детях-то меньше всего думают взрослые люди, насколько не стараясь пойти навстречу деловому предложению женсовета.

Женсоветы пытаются разбить стену равнодушия, и это иногда у них получается. В деревне Курья Холмогорского района дети в школе писали сочинение «Моя семья». Учителя, члены женсовета прочитали их на сельском сходе, который специально организовали. Слушая детские исповеди, люди от стыда боялись глядеть друг на друга. Сколько затаенного горя и страдания открылось им в этих сочинениях о пьющих родителях! Решение схода было единогласным — закрыть на селе пять точек торговли спиртным. Но неужто только беда может заставить найти общий язык?

### «ПЛЕННИКИ» КУРОСТРОВА

«Позабыт, позаброшен», — в пору затынутах вострокам косторезной школы, что в селе Ломоносова, Одаренные дети со всего Севера едут сюда учиться ремеслу и становятся настоящими пленниками Курострова, на котором расположено село.

Два раза в год отрезает их от внешнего мира разливающаяся Двина. Сидя у тесных окошек вросшего в землю старого дома школы, ребята, должно быть, испытывают неизбывную тоску по жизни, о которой они знают из телепередач, на которая где-то далеко. В прошлом учебном году набор в школу составил 36 человек, в нынешнем — только 9. Гибнет древнее искусство поморов, известное миру с X века, гибнут таланты. Кто печется о них? Епископ Архангельский. Он заказал молебен за учащимися. Не забыты служителями божьими сельские школяры. Уполномоченный по делам религий Архангельской области констатирует: средний возраст священника в области 33 года — это энергичные, знающие люди, и молодежь к ним прислушивается. А уж предприимчивости верующих по восстановлению церкви и монастырей можно только позавидовать. Они не ленятся при любых осложнениях на месте съездить в Москву в Совет по делам религий, защитить свои интересы. А кто поедет в Минместпром РСФСР, которому подчинена косторезная школа? Пока что В. А. Тропникова, председатель районного совета женщин, заведующая роно, — единственная, кто сделал попытку разнообразить жизнь школы. Тропникова познакомилась с ребятами, вместе продумали план организации их досуга. Особенно понравилось ребятам предложение Тропниковой. Дело в том, что неподалеку от Ломоносова, в деревне Вавчуга, стоит заброшенный дом Бажениных — первых петровских судостроителей. Один из немногих уцелевших свидетелей славной эпохи. Почему бы школьникам не взяться за восстановление старинного дома? Может быть, конкретное дело, да еще такое благородное, увлекательное, сдвинет с мертвой точки культурную жизнь Курострова?

**Александра КОРОЛЕВА**

Архангельская область.

# Семья

Журналы  
«КРЕСТЬЯНКА» (СССР) и  
«ВУМЭНС ДЕЙ» (США)  
проводят совместное  
исследование.

Сравним мнения  
наших читательниц и американок!

Девочка, девушка, невеста, жена, мать... Женское представление о счастье всегда связано с семьей, да не всегда семья счастлива. Что разрушает семейный союз, что, напротив, делает его надежным и радостным? Вот проблемы, которыми озабочены сегодня, пожалуй, все. И не только в нашей стране.

Популярный американский женский журнал «Вумэнс дей» («День женщины») обратился к «Крестьянке» с предложением провести совместное анкетирование своих читательниц по самым актуальным вопросам семейной жизни. По мнению «Вумэнс дей», американкам крайне интересно узнать, что думают о состоянии семьи, причинах ее успехов и разладов советские женщины. По нашему мнению, вам, дорогие читательницы, не менее интересно выяснить, что происходит в американской семье. Расходятся ли наши представления о счастливом супружестве или похожи? Какие проблемы у американских и советских семей общие? Может быть, совместный взгляд на эти проблемы подскажет и пути их решения?

Результаты анкетирования будут опубликованы в обоих журналах. Это знакомство бесполезно для американских и советских женщин.

Прежде чем начнете отвечать на вопросы, внимательно прочтите всю анкету до конца и обдумайте свои ответы, чтобы не допускать исправлений.



Анкета  
на следующей  
странице.

ВНИМАНИЕ: ЗАПОЛНЕННЫЕ АНКЕТЫ ПРИНИМАЮТСЯ ДО 1 СЕНТЯБРЯ!

**1. Кто несет ответственность за успех семьи:**

- 1) жена;
- 2) муж;
- 3) оба;
- 4) общество.

**2. Ниже приводятся возможные предпосылки для развода. Подумайте, какие причины развода вы считаете наиболее важными:**

- 1) алкоголизм;
- 2) нереальные романтические представления о супружестве;
- 3) мало времени друг для друга;
- 4) ранний брак;
- 5) у мужчины слабый характер;
- 6) у жены независимый характер;
- 7) психологическая несовместимость;
- 8) материальные трудности;
- 9) разный уровень образования;
- 10) физиологическая несовместимость;
- 11) у жены более широкие культурные интересы;
- 12) различия в общественном положении супругов;
- 13) вмешательство родителей;
- 14) прочие причины.

**3. Как вы считаете, общество ценит работу, которую вы делаете дома?**

- 1) Да.
- 2) Нет.
- 3) Недостаточно.
- 4) Не знаю.

**4. Хотите ли вы, чтобы ваша дочь повторила ваш жизненный путь?**

- 1) Да.
- 2) Нет.
- 3) Не знаю.

Если вы ответили «нет» на этот вопрос, внимательно обдумайте причины, которые привели вас к этому выводу:

- 1) я хотела бы, чтобы она нашла себе мужа, обладающего более высоким общественным положением;
- 2) вышла замуж позже, чем я;
- 3) была образованнее, чем я;
- 4) имела больше детей, чем я;
- 5) имела меньше детей, чем я;
- 6) была замужем за человеком, который будет больше помогать ей;
- 7) чтобы у нее был более образованный муж;
- 8) уделяла больше времени своей карьере;
- 9) уделяла больше времени семье;
- 10) другие причины.

**5. У женщины двойная нагрузка, если у нее есть дом и семья. Вот несколько предложений, рассчитанных на уменьшение этой нагрузки. Как вы считаете, какие из них наиболее эффективны:**

- 1) мужчины должны выполнять больше обязанностей по дому;
- 2) мужчины должны уделять больше времени воспитанию детей;
- 3) развитие социальных служб (расши-

рение сети детских учреждений, развитие торговли и службы быта, улучшение жилищных условий);

- 4) создание благоприятных режимов работы для женщины (скользящий график, неполный день и др.);
- 5) женщинам нужно проявлять больше стремления в изменении стереотипа ролей мужа и жены;
- 6) не знаю.

**6. Как, по-вашему, что нужно, чтобы иметь благополучную семью:**

- 1) жена не должна работать вне дома;
- 2) жена не должна работать вне дома, пока дети маленькие;
- 3) жена должна работать неполный день или неполную неделю;
- 4) жена должна совмещать работу вне дома и жизнь в семье на протяжении всего замужества.

**7. Что является основой счастливого брака:**

- 1) любовь;
- 2) материальная обеспеченность;
- 3) общие интересы;
- 4) дружба;
- 5) другие причины.

**8. Ваше представление об идеальном муже. Он должен быть:**

- 1) привлекательным внешне;
- 2) мужественным;
- 3) великодушным;
- 4) пробивным;
- 5) общительным;
- 6) хорошо образованным;
- 7) мягким;
- 8) верным;
- 9) порядочным;
- 10) честолюбивым;
- 11) эмоционально поддерживать жену;
- 12) ласковым;
- 13) хорошо готовить;
- 14) быть хорошим хозяином;
- 15) энергичным;
- 16) терпеливым;
- 17) каким-то еще.

**9. Ваше представление об идеальной жене. Она должна быть:**

- 1) привлекательной внешне;
- 2) женственной;
- 3) великодушной;
- 4) пробивной;
- 5) общительной;
- 6) хорошо образованной;
- 7) мягкой;
- 8) верной;
- 9) порядочной;
- 10) честолюбивой;
- 11) эмоционально поддерживать мужа;

- 12) ласковой;
- 13) хорошо готовить;
- 14) быть хорошей хозяйкой;
- 15) энергичной;
- 16) терпеливой;
- 17) какой-то еще.

**10. Сколько вам лет:**

- 1) 18—24;
- 2) 25—34;
- 3) 35—39;
- 4) 40—44;
- 5) 45—54;
- 6) 55—64;
- 7) за 65.

**11. Вы:**

- 1) замужем;
- 2) никогда не были замужем;
- 3) разведены или живете врозь;
- 4) вдова.

**12. Есть ли у вас дети?**

- 1) Да.
- 2) Нет.

**13. Сколько детей проживают в вашем доме:**

- 1) один;
- 2) два;
- 3) три;
- 4) четыре;
- 5) пять и более.

**14. Каким был средний месячный доход вашей семьи в прошлом году (с учетом премий, надбавок, доходов от приусадебного хозяйства и пр.):**

- 1) от 100 до 200 рублей;
- 2) от 200 до 300 рублей;
- 3) от 300 до 400 рублей;
- 4) от 400 до 500 рублей;
- 5) выше 500 рублей.

**15. Каким был ваш собственный месячный доход в прошлом году (тоже с учетом премий, надбавок, доходов от приусадебного хозяйства и пр.):**

- 1) менее 100 рублей;
- 2) от 100 до 200 рублей;
- 3) от 200 до 300 рублей;
- 4) от 300 до 400 рублей;
- 5) от 400 до 500 рублей;
- 6) выше 500 рублей.

**16. Ваше образование:**

- 1) незаконченное среднее;
- 2) законченное среднее;
- 3) незаконченное высшее;
- 4) высшее;
- 5) высшее и ученая степень.

**17. Род ваших занятий:**

- 1) работаю в сельском хозяйстве;
- 2) работаю в промышленности;
- 3) служащая;
- 4) учащаяся;
- 5) домохозяйка;
- 6) пенсионерка.

На каждый вопрос давайте один ответ, заштриховав соответствующий квадратик (желательно не карандашом!). На вопросы 2, 8 и 9 допускаются три варианта ответов. Если вы хотите что-то добавить — напишите на отдельном листке бумаги, обязательно указав номер вопроса. Там же, на отдельном листке, расскажите коротко о себе, укажите место жительства, профессию, должность.

Анкету необходимо вырезать и направить в журнал до 1 сентября! На конверте, пожалуйста, сделайте пометку: «Анкета «Крестьянки»».



# В МОЕМ СЕЛЬСОВЕТЕ

## ХІХ ВСЕСОЮЗНАЯ ПАРТИЙНАЯ КОНФЕРЕНЦИЯ:

Реально  
включить  
широкие  
массы  
трудящихся  
в управление  
всеми  
государ-  
ственными  
и общест-  
венными  
делами.

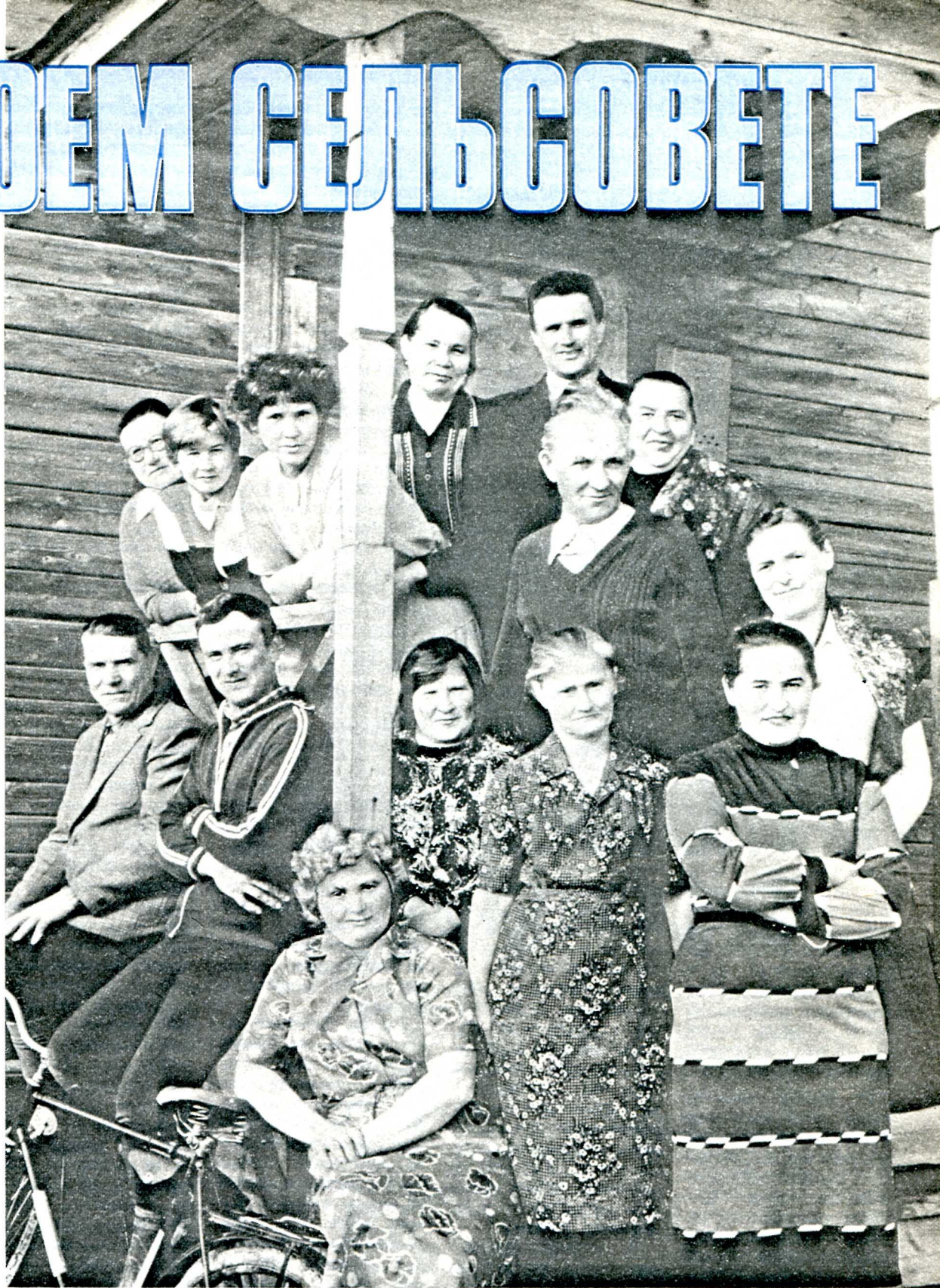

На территории  
Вознесенского  
сельсовета —  
совхоз «Унженский»,  
лесопункт в деревне  
Соловатово

и сплавная контора.  
19 деревень.  
И почти все проблемы  
многострадального  
российского  
Нечерноземья —  
ни одна их не обошла.  
О путях решения этих  
проблем и размышляют  
народные депутаты.

**Людмила Николаевна  
ДЕНИСОВА, председа-  
тель сельсовета:**

— Хвалиться не буду, пусть другие похвалят, если есть за что. А расскажу о том, как не выполнила свой первый депутатский наказ. Работала я тогда агрономом, избрали меня первый раз в сельсовет и наказали добиться, чтобы в Соловатове, на центральной усадьбе сов-

хоза, провели водопровод. Не в дома, о том и речи не было, а чтобы сделали колонки на улице. И вот этот наказ я не выполнила до сих пор.

Водопровод-то в конце концов провели, колонки поставили, но они не работают. Каждый год чиним, да тут же и ломаются. Самое мутное дело исправлять то, что плохо сделано. Для деревни вообще до сих пор многое

делается абы как. Потому что не хватает строительных мощностей, в дефиците почти все нужные материалы. И уж если пришли строители в твою деревню — радуйся и благодарь.

Не от хорошей жизни теперь за доблесть почитается — не художественная, хозяйственная, ее еще зовут «строить хозяйственным». У нас в Соло-

ватове таким образом построены Дом культуры, амбулатория, детский садик. Так же будем делать и столовую. Никакого детского сада, равно как и Дома культуры и амбулатории, нам строить не полагалось.

А полагались жилые двухквартирные дома. Под это и были отпущены фонды. И те дома построили, а уж потом переоборудовали, передела-

ли. Это, конечно, менее удобно, и переделки обходятся недешево.

Мы бы, конечно, рады были не заниматься самодеятельностью. Но понимали: ни амбулатории, ни детсада нам скоро не построят. Потому что это означало бы и обязательство оснастить их необходимым оборудованием. А при самостоятельном строительстве нам никто ничего поставлять не должен. Надо вам садик — переоборудуйте жилой дом и обустройте, как знаете, как умеете.

Что нам удалось — так это внести в титульный лист строительство новой школы. То есть ее будут строить именно как школу. Старой лет пятьдесят, она разваливается, в ней холодно. Нам разрешили строить новую при условии, что будет одноэтажная и не больше, чем на сто человек. А то санитарная не пропускает: в совхозе нет очистных сооружений. Долго мы искали подходящий проект. Везде нам говорили, что такие маленькие школы не предусмотрены. Я вот спрашиваю: а почему не предусмотрены? И что, только у нас в Соловатове нет очистных сооружений, а в других деревнях они есть? Что-то не верится. В общем, была проблема с проектом. Но теперь, кажется, знаем, где его взять: в соседнем сельсовете строят школу.

Не ловите меня на слове: я не предлагаю отменить строительство хозспособом, оно вызвано к жизни необходимостью. Но, признав его, нужно учитывать эту реальность уже на стадии проектирования. И при этом обязательно решить вопрос с оборудованием, чтобы у сельсовета была возможность все делать как следует.

**Нина Алексеевна БУДИЛОВА**, воспитатель детского сада, председатель группы народного контроля сельсовета:

— Наше дело — следить за порядком, чтобы все было по закону, по справедливости. Ведь видим же: везут мимо нашей деревни товары

в другую деревню. А нам потом дают то, что там не возьмут. Вот и рассуждают люди: почему так? Не потому ли, что в той деревне живет заведующая РТП (розничное торговое предприятие)? А мы, знаете, что сделали? Мы в нашей деревне поселили товарововеда. Оно, может, и неправильно, да надежно. В торговле трудно наводить порядок, а в сельской торговле особенно, потому что уволить продавца нельзя — заменить его некем, кадров нет.

Но все-таки пресекаем разные махинации. Недавно в наш магазин привезли, извините, водку. В накладной одно количество ящиков, а в наличии — другое. Шофер по дороге продал по спекулятивным ценам и вместо товара предложил продавщице сразу выручку. Этого шофера мы с помощью милиции оштрафовали на 300 рублей. Говорят, уволился он в тот же день. Кадры, которые в дефиците, они обидчивые.

Однако все наши проблемы, даже самые большие, я считаю мелочью по сравнению с главной — проблемой стариков. Их же целые деревни, и не на кого им надеяться, кроме как на сельсовет. Вот на нашей территории 300 пенсионеров. А работающих в совхозе — 142. Каждому дедушке с бабушкой надо дров кубометров 10 в год. В совхозе же план добычи деловой древесины вдвое меньше, чем нужно старикам на дрова. Так что взяли на себя, на сельсовет, только заботу о ветеранах войны и совершенно одиноких.

Я, конечно, навещаю пенсионеров, которые живут в моем округе. И вот говорит мне Скворцова Мария Васильевна:

— У меня нет проблем.  
— Вообще нет, тетя Маруся?

— Дрова нужны. Дак и всем нужны. Кто же нас будет обеспечивать, всех-то?

Летом, когда дети приезжают на грибы-ягоды, мы с ними встречаемся, просим забрать родителей к себе. Те и берут, да старики наши в городах жить

не хотят, не могут. Вот Павлу Васильевну Колесову сын забрал в Мурманск, так она вскоре назад приехала. Потом он ее снова увез. Не знаю, как дальше будет. А другую бабушку мы определили в интернат для престарелых — и она обратно прикатила.

Выходит, что под старость эти люди получают самый минимум. Есть у нас на иждивении сельсовета одна бабушка, платит ей из нашего бюджета ежемесячно 30 рублей, вроде пенсии. Настоящей пенсии она не заработала, вот и осталась ни с чем. То, что мы ее как-то подерживаем, — это правильно, живой ведь человек. Но только другим нашим старикам, уработавшимся, заслуженным, мы и тридцаткой этой к малой пенсии помочь не можем. Несправедливо. Бабушки мне иногда говорят: «Ты у нас власть». А я себя властью не чувствую — чувствую себя должником.

В одной деревне старички попросили им телефон один на всех поставить — чтоб хоть «скорую помощь» можно было вызвать. Отдали мы им один из двух сельсоветовских телефонных номеров. А в остальные деревни что отдадим? Сельсовет же без телефона не оставишь?

Сейчас готовится закон о молодежи. Думаю, что нужен и закон о стариках, гарантирующий им социальную защиту. Может быть, следует предусмотреть в бюджете сельсоветов особую статью расходов именно на нужды стариков. Думаю также, что создаваемое сейчас Всесоюзное общество милосердия должно подумать, как помочь сельским ветеранам.

**Николай Васильевич ФРОЛОВ**, мастер подсобного промысла, председатель комиссии по сельскому хозяйству сельсовета:

— Большинство народа в наших округах связано все же с совхозом, а совхоз живет животноводством. Поэтому больше всего внимания мы уделяем фермам. Там у нас

и депутатский пост. Помогаем, чем можем, не особо оглядываясь на депутатский регламент. Не работал кормоцех — наладили. Добились порядка в учете кормов. Не давали рукавицы дояркам — добились, чтоб дали. Говорите, подменяем завфермой? Подменяем. Она сейчас в декретном отпуске, а зоотехнику одной трудно управиться. Выбрали нас — значит, надо работать. Закупка продуктов животноводства у населения тоже наша забота. Этим занимаются все депутаты, и по закупкам мы даже перевыполнили задание.

Но меня вот что беспокоит. На словах все за развитие личного хозяйства, за то, чтобы люди скот держали, а на деле против домашней скотины словно бы объявлен геноцид. Пастбища ее негде. Пойменные луга залило Горьковское водохранилище, вдоль леса все распахано. В лесу пастбища скотину разучились, не найти такого пастуха. Расчистить бы в лесу участок, так надо бульдозер, трактор. А директор совхоза, который прежде сельсовету в этом не отказывал, с переходом на самофинансирование и более простые просьбы не спешит выполнять. Я его, конечно, не осуждаю. Но, как переведется скотина, что это будет за деревня? Посмотрите у нас в Соловатове: где старики живут, так и скот на подворье, и садики. А в домах, где молодые, — ни курицы во дворе, ни прутика. На дороге поглядите: вся разворочена тяжелой техникой. Трактористы обедать домой едут на «Кировцах». Можно, конечно, запретить, да только кто караулить будет? Без поддержки населения любое решение — бумажка, не более.

Это я все о круге забот своей крестьянской комиссии, где в центре одна проблема: как исключить любое небрежение — к лугу ли, к дороге, к тому, что составляет крестьянское хозяйство, без чего наладить производство на земле немислимо.

**Александр Николаевич ГУСЕВ**, шофер, депутат сельсовета:

— Депутат ничего не может без людей. Вот, рассказывали, был дан наказ сделать противопожарный пруд. Депутат этого округа, директор школы В. В. Юрьев, пошел, сам поклеймил лес, идет в деревню: «Пошли спилим, я трактор достану». Не идут. Лучше, говорят, мы свой наказ снимем.

Мне вот нынче тоже наказали отремонтировать старый колодец. А у нас в округе одни старики, работающих только пятеро, из них совхозных трое. Кто нам будет тот колодец чистить, венцами обкладывать? Из какой-то деревни явится спаситель?

Я написал заявление в сельсовет, чтобы дали лес, сходил к лесничему, подписал. Пилили втроем — еще тракторист со сплавного участка и один пенсионер. А в соседней деревне живет мастер по ремонту колодцев, один на всю округу. Послали мы к нему односельчанина, который когда-то этому мастеру в работе пособлял, они и сговорились. Двести рублей сельсовет выделил, еще сто по дворам собрали. К маю колодец сделали. Я и сам из него воду ношу.

Думаю: почему не пошли за Юрьевым его избиратели? Видно, нужды в пруде особой нет. Пожара-то авось и не будет, а без воды дня не прожить.

Отчего люди стали жить одним днем, почему у них нет охоты думать о том, что будет после них, при этом часто полагаясь на «авось», — долгий разговор. Но ясно, что надо менять это положение. И ясно, что это одна из важных задач Советской власти. То есть наша задача.

**Павел Константинович РОМАНОВ**, директор совхоза «Унженский», член исполкома сельсовета:

— Меня как выбрали первый раз депутатом, бабушки просят: «Ты нам, Паша, лампочки на столбах вверни, а то темно».

Я и вворачивал эти лампочки. Сам и покупал — копейки же стоят. На столбы лазил. Бабушки после благодарят, а мне приятно.

Но когда я в последний раз испытывал это чувство, что дело сделал и людям угодил? Нет, не помню. Хотя с тех пор все время депутат. Как-то все сложно стало. Скажем, сегодня в нашем Соловатове тоже бы надо улицы осветить. Но для этого требуется сделать на столбах специальную проводку. И лампочки уже не повесишь, а чтоб светильники. Их установить — требуется проект. Проект надо заказать, потом ждать выполнения заказа. В конце концов приедут ребята из отдела энергетики РАПО, два дня поработают — три тысячи рублей с совхозного счета долой. Еще три дня поработают, еще три тысячи отстегнут. А у нас самофинансирование.

Душа моя криком кричит: дайте мне кабель — электрик совхозный все, что надо, за пятерку сделает. Душа кричит, а я молчу. Я опытный: знаю, что кабель мне не дадут, что сейчас век специализации. А когда одновременно специализация, дефицит на стройматериалы и самофинансирование, осветить улицу на селе очень и очень трудно.

Бюрократия связала по рукам и по ногам. Дефицитом связала, параграфом задавила. И победить ее мы сможем, если обретем самостоятельность, без которой самофинансирование — звук пустой. Я, как директор хозяйства, должен иметь возможность купить кабель, если нахожу это нужным. Я, как депутат, должен иметь возможность решить, каким образом лучше установить светильники на столбах: с помощью электриков из РАПО или с помощью односельчан.

**Специализация хороша, если она выгодна, — тогда я сам позову специалистов. А то ведь мы сегодня путаем специализацию и монополию на ту или иную услугу.**

**Нина Сергеевна КАШНИКОВА, фельдшер сельской амбулатории, депутат сельсовета:**

— Я работаю здесь уже тридцать семь лет. Не помню уж, когда в первый раз выбрали депутатом. А властью себя почувствовала недавно. Видите — строят у нас дорогу? Долгожданная эта дорога, вымоленная. У нас тут бездорожье-то от века. Так и деревни вокруг называются: Большие Выломы да Малые Выломы. Ноги тут ломали и люди, и лошади.

И вот дорога. Чтобы строить ее, нужен песок. По закону сельсовет решает, где его брать, он хозяин земли. Ну да сельсовет не спрашивали, договорилось ДРСУ с директором совхоза, с Романовым, что будут брать песок у деревни Микушино. Это как раз мой округ.

Мне сначала оно и ни к чему. Берут и пусть берут. Думаю: раз организация, значит, все законно. Да и дорогу уж очень хочется. А потом иду, глянула: батюшки! Карьер нарыли выше дома, кто оступится — кости поломают. А главное — «съедают» наше пастбище. Речка разольется, захватит этот карьер, так вообще пастбище пропало.

И я выступила на сессии сельского Совета: пусть копать перестают, а карьер заравнивают. Это же наша земля, так ее мордовать — варварство. Приняли решение закрыть карьер. И вот тут я впервые почувствовала, что депутат — значит, власть.

**А то уж очень мы привыкли, что, если какая-то организация безобразит, а не частное лицо, значит, того требуют государственные интересы. Вот всякая контора и глядит с государственной важностью. А государство — это мы, и если упереться, никто не заставит депутата решать не по разуму. Жалею, что поняла это поздно, а то раньше бы начала и успела бы больше.**

д. Соловатово.  
Макарьевский район,  
Костромская область.  
Фото Е. МАТВЕЕВА.



**О ЖЕНЩИНЕ В ОРАНЖЕВОМ ЖИЛТЕ**

# Анисьяина дорога

Я ехал автобусом домой из города Шумерли. На мосту через речку Кумашка заметил женскую фигуру в оранжевом жилете. «Унеси? Не может быть...» Я прильнул к стеклу. Но мост уже остался позади.

Водитель, пожилой дядька, заметив это, как бы ненароком спросил:

— Родственница, что ли, она тебе, та женщина, что на мосту работала?

— Да нет, не родственница... Просто мы с ней однофамильцы, из одной деревни. Она меня, конечно, не помнит. Но я-то ее хорошо знаю, с самого детства.

...Дорога — это жизнь. Мы, мальчишки послевоенных лет, конечно, не знали про это латинское изречение. Но то, что дорога людям очень нужна, поняли, как только чуть подросли и стали ездить в Шумерлю. А ездить приходилось немало, особенно летом, когда поспевают в лесу земляника и малина. Ягоды везли на рынок, чтобы было на что купить тетради и учебники.

Железнодорожная станция

Шумерля, двухэтажная, барачная, с деревянными тротуарами. Для нас была землей обетованной, где воздух был настоян на чесночном запахе колбасы и ванильно-сладком аромате конфет. Но прежде чем попасть в Шумерлю, надо было двадцать пять километров трястись по ямам да ухабам в кузове попутного грузовика. Весь покрытый пылью, придешь, бывало, на «зеленый рынок», ложкой осторожно выберешь из ведра кроваво-красную массу — все, что осталось от земляники, и робко просишь пятнадцать копеек за пару стаканов. Однажды, когда я не мог возместить даже стоимость проезда и вернулся домой чуть ли не в слезах, мать, утешая меня, сказала: «Ничего, сынок. Вот построит Унесси дорогу, тогда легче будет».

Точно так же сказал председатель колхоза моему дяде. Тот работал водителем и постоянно ездил в Шумерлю. Однажды возле Саланчиков застрял, и пришлось ему всю ночь выгружать мешки с мукой, а потом, когда

выбрался из трясины, снова грузить их обратно. Тогда дядя не выдержал, бросил ключи на стол в правлении колхоза. Председатель поднял усталые глаза, вздохнул: «Потерпи, Иван. Вот построит Унесси дорогу, легче будет».

Еще до войны в чувашских колхозах создавались дорожные бригады. Естественно, никаких машин у них не было, кирка, лом да лопата — вот и вся техника. Но тем не менее дело продвигалось неплохо. Автомобильные шоссейные дороги в Чувашии всегда по праву считались одними из лучших в стране.

После войны строительство дорог возобновилось. Теперь его в основном вели женщины. В одной из таких дорожных бригад и трудилась Унесси (так звали в чувашской деревне Анисию Никитичну).

Первыми ее бригадирами были односельчане, такие же колхозники, как и она сама. Ни у кого, конечно, опыта дорожного строительства не было, в основном все делали по наитию. Но вот на Красночетайском дорожно-эксплуатационном участке появился новый мастер — Борис Алексеевич Бирюков, инженер по образованию, всю войну строивший прифронтовые дороги. После тяжелого ранения долго лечился в Вурнарском эвакогоспитале, а затем насовсем остался в Чувашии, завел семью. Он и начал руководить строительством автомагистралей Шумерля — Красные Четаи — Ядрин.

Человек опытный, досконально знавший дело и разбирающийся в людях, Бирюков сразу же заприметил черноволосую девушку из Тоганашей. Анисия удивила его неистовым желанием учиться. Борис Алексеевич, не жалея времени, рассказывал, показывал, как надо делать «подушку», как класть камни, чтобы «все было на века, чтобы и потомки добром вспоминали нас».

По рекомендации Бирюкова Анисию Кряжинову назначили бригадиром, а потом направили в Арзамас, где она выучилась на мастера. Ее «владения» теперь просторились почти на пятьдесят километров, вплоть до Ядрина. Не раз на ее участок, ставший образцовым, привозили дорожников со всей республики, показывали, учили, как надо работать. А когда строительство автомагистралей завершилось, Анисия Никитична попросилась в ремонтники, сказала: «Сама строила дорогу, сама буду следить за ней».

Как-то я попросил Анисию Никитичну проехать вместе со мной

до Красных Четай. И всю дорогу она рассказывала.

— Видишь, стоит километровой столб? Часто надо их обновлять. Закинешь лопату за плечо, повесишь сумку с двумя банками краски и идешь вдоль дороги. Краски должны быть разных цветов, поэтому таскала две банки. Иной раз даже обед с собой не берешь. «Зачем лишние тяжести? — думаешь. — Хватит кусочка сахара и ломтя хлеба».

Доехали до Нижней Кумашки. — Около этого моста стоял дорожный дом, — вспоминает Анисия Никитична. — Двенадцать лет я в нем жила, пока в Шумерлю не перебралась. Каждый день в любую погоду выходила на дорогу. Зимой от снега чистила три моста: возле Нижней Кумашки, в Саланчиках и в Атнарах. Если вовремя не убрать снег, не отколоть лед, настил быстро обледенеет. Раньше были деревянные мосты. Ох, и морока с ними! Весной постоянно ледяные заторы образовывались, приходилось лезть на льдины, разбивать, проталкивать их. Бывало, проваливалась в холодную воду. А летом, в жару, дощатый настил быстро пересыхает и трескается, постоянно приходилось его менять.

— Анисия Никитична, разве под силу одному человеку поддерживать дорогу в нормальном состоянии?

— Под силу. Если все вовремя делать. Как маленькая ямка образовалась, ее тут же засыпаешь песком, а если большая — на палку привязываешь лоскут красной материи, чтобы водители объезжали, не разбивали колеса. Вот сейчас весна. Асфальт под солнцем нагревается быстро, и земля под ним оттаивает раньше. Вода накапливается, и, если не дать выхода ей, она сквозь расщелины будет вслушиваться асфальт. Не сделаешь канавки для стока вод — дорога будет разрушаться. Вот я и таскала весной всегда с собой лопату и лом, ведь канаву надо прорыть глубоко, пока не покажется песок.

— А почему асфальт на этой дороге такой крепкий?

— Потому что асфальтовое покрытие уложено на старый булыжник.

Раньше, еще до войны, от Красных Четай до Шумерли дорога была выложена из деревянных шашек. По ней тархтели крестьянские телеги, обозы с хлебом. Затем появились автомобили, и стало ясно, что нужно строить шоссе. Но где взять материал? О щебенке и не мечтали, не говоря уж об асфальте. От местных жителей стало известно, что в лесу за деревней То-

ганаша на дне глубокого оврага есть камень.

— Каждый камень приходилось вытаскивать вверх веревками и только потом грузить на телеги. — рассказывает Анисия Никитична. — Затем мы их раскалывали, обтесывали, чтобы пригнать друг к другу и класть ровным слоем. Так что приходилось быть одновременно и возчиком, и грузчиком, и каменотесом.

Не доезжая до Красных Четай, увидели по обе стороны дороги густые заросли акаций.

— Ровно сорок лет назад их посадили, — говорит Анисия Никитична. — Хорошо помню: было это весной. Поехали мы на трех подводах в питомник за саженцами. Нагрузили телеги, тронулись в обратный путь. Добрались до урочища Кив-Катник. К тому времени мост через реку уже снесло половодьем. Как перебраться на ту сторону? Быки с телегами не лезут в воду, хоть караул кричи. Пришлось вязанки с саженцами перетаскивать на другой берег на себе. А вода ледяная, по грудь, того и гляди, унесет течением.

А вот и Красные Четаи. Смотрю на часы. Тридцать один километр на «Волге» проехали за двадцать минут. Повернули обратно в сторону Шумерли. Справа мелькнули крайние дома села Атнары. И тут вспомнилось...

Было тогда мне, наверное, лет двенадцать, не более. \* Одна наша дальняя родственница уезжала в город насовсем и попросила меня поднести ее чемодан до остановки автобуса. На шоссе мы увидели Унесси. В резиновых сапогах, несмотря на июльскую жару, в платке, посеревшем от пыли, Унесси из придорожной канавки выворачивала землю и латала ею насыпь. Девушка, которую я провожал в город, поджала губы и сказала: «Смотри, вот Унесси. Что она видела в жизни и что увидит? Ничего! Даже с парнями не погуляла. Горбатой станет на этой дороге, всю жизнь одна проживет».

Недавно, года три назад, в Чебоксарах, в одном из дворцов культуры, проходило какое-то торжественное собрание. Там я случайно встретил ту родственницу. Она отпустила участнику собрания бутерброды, горячий чай. Трудно было узнать в пожилой женщине прежнюю красавицу.

Мы разговорились. Вдруг буфетчица наклонилась ко мне и быстро зашептала:

— Смотри, смотри, не узнаешь? Это же Унесси! Она подходила ко мне, покупала конфеты. Два ордена у нее... Надо же! Хотела я с ней поговорить, да как-то не решилась. И несколько не

постарела, вот что значит работать на свежем воздухе...

Когда мы приехали к Анисии Никитичне, я рассказал ей эту историю. Как и предполагал, хозяйка квартиры не запомнила эту встречу. Но, чтобы точно определить, когда она произошла, вытащила из ящика множество блокнотов. На красных обложках золотом вытиснено: «Делегату Шумерлинской городской партийной конференции», «...областной конференции...» Около десятка таких записных книжек собралось у нее. Затем рассматривали награды Анисии Никитичны — ордена Трудовой Славы второй и третьей степени, медали. И как-то совсем забыли, с чего начался наш разговор.

В одном оказалась права та буфетчица: Унесси всю жизнь прожила одна.

— Не раз сватались ко мне, — вздыхает Анисия Никитична. — да вот судьба распорядилась по-иному. Умер брат Василий — с войны он вернулся тяжело больным. У невестки остались три девочки, младшей и четырех месяцев не исполнилось. На кого их бросишь?

Однажды я рассказал об Анисии одному знакомому.

— Ну и что героического, достойного подражания вы видите в ней? — возразил он мне. — Она же работала как автомат, как механизм с заводной пружинкой, без творчества.

Не мог я тогда «отстоять» свою Анисию. Ссылки на «трудо- вой энтузиазм», «воодушевление» применительно к Анисии Никитичне казались даже чем-то оскорбительным.

А теперь я знаю, что сказать. Дело в том, что недавно мне вновь пришлось проехать по той дороге до Шумерлей. Моим попутчиком оказался ветеран войны, бывший партийный работник. От него я и услышал впервые: «Анисина дорога».

— Нет, не я выдумал такое название. — сказал он. — Помню, в шестидесятых годах на заседании бюро Красночетайского райкома КПСС принимали в партию Анисию Кряжинову. Кто-то из членов бюро спросил ее: «Как вы участвуете в строительстве коммунизма?» Кряжинова растерялась, замешкалась с ответом. Тогда взял слово председатель колхоза «Искра», Герой Социалистического Труда Александр Дмитриевич Смалайкин. Он был тогда членом бюро райкома. «Вот ее участие — дорога. — сказал Смалайкин. — Ее дорога, Анисина...»

**А. КРЯЖИНОВ**  
г. Чебоксары.

Фото Н. СОФРОНОВОЙ.

ЧИТАЙТЕ  
В  
«ХОЗЯЮШКЕ»



шьем, вяжем,  
вышиваем

## В ИЮЛЬСКИЙ ДЕНЬ У РЕЧКИ

Июль, говорят, «макушка лета», самый жаркий месяц. Для такой поры что может быть удобнее, чем легкий ансамбль из хлопка, позволяющий комбинировать множество вариантов? Посмотрите, насколько разные по характеру модели создала эстонская художница Катрин КАЗЕСАЛУ, используя один прием: сочетание белой и голубой клетки и полоски разных размеров. Вы видели эти модели на

стр. 28. Теперь попытайтесь их сшить.

Среди предметов летнего гардероба немало новинок. Отрезной по талии жакет с фалдами хорошо смотрится и с короткой юбкой, и с шортами, и с брюками модной длины (34). Хотя лидером моды все еще остается «мини», современно выглядит и длинная широкая юбка на высоком поясе, ее можно дополнить маленькой блуздой-лифом.

Вообще облегающий верх и летящая юбка — один из ведущих силуэтов этого сезона. Мола реши-

тельно повернулась в сторону женственности, даже традиционные спортивные модели приобретают романтический характер с помощью волана, пришитого к брюкам по талии, или подвижной свободной спинки блузона.

Ну, а самым молодым и стройным рекомендуем для отдыха укороченные брючки и маленькие блузочки-лифы. Дополнит ансамбль широкополая шляпа.

Остается только купить шотландку или ткань в полоску — и приступаем к шитью!

М. СОЛОМИНА

● Хотите стать выше? Готовы помочь.



● Нет сахара. А варенье будет!

● Новый наряд к лету...

● У нас в гостях —

# Журнал МОД



## НЕ ТО ЖАКЕТ, НЕ ТО РУБАШКА...

...но очень модно этим летом. Шьют этот жакет без воротника и застежки, спинка — отрезная по талии, нижняя часть приборова по верхнему краю. На полочках прорезные карманы с листочками. Размеры 170—88—96, расход ткани при ширине 80 см — 3 м 30 см. Имейте в виду, что сама конструкция жакета рассчитана на подплечники.

Начинаем с обработки деталей: стачайте вытачки на спинке, обработайте карманы, вытачайте листочки, отстрочите в край и отутюжьте. Сшейте внутреннюю часть карманов из мешковины (потребуется 4, детали размером 20 × 16,5 см без припусков на швы). К нижней линии разметки кармана лицевыми сторонами внутрь приложите листочку срезами вверх, сверху положите мешковину, приметайте

• ХОЗЯЮШКА • приложение к журналу • Крестивьянка •

7.88

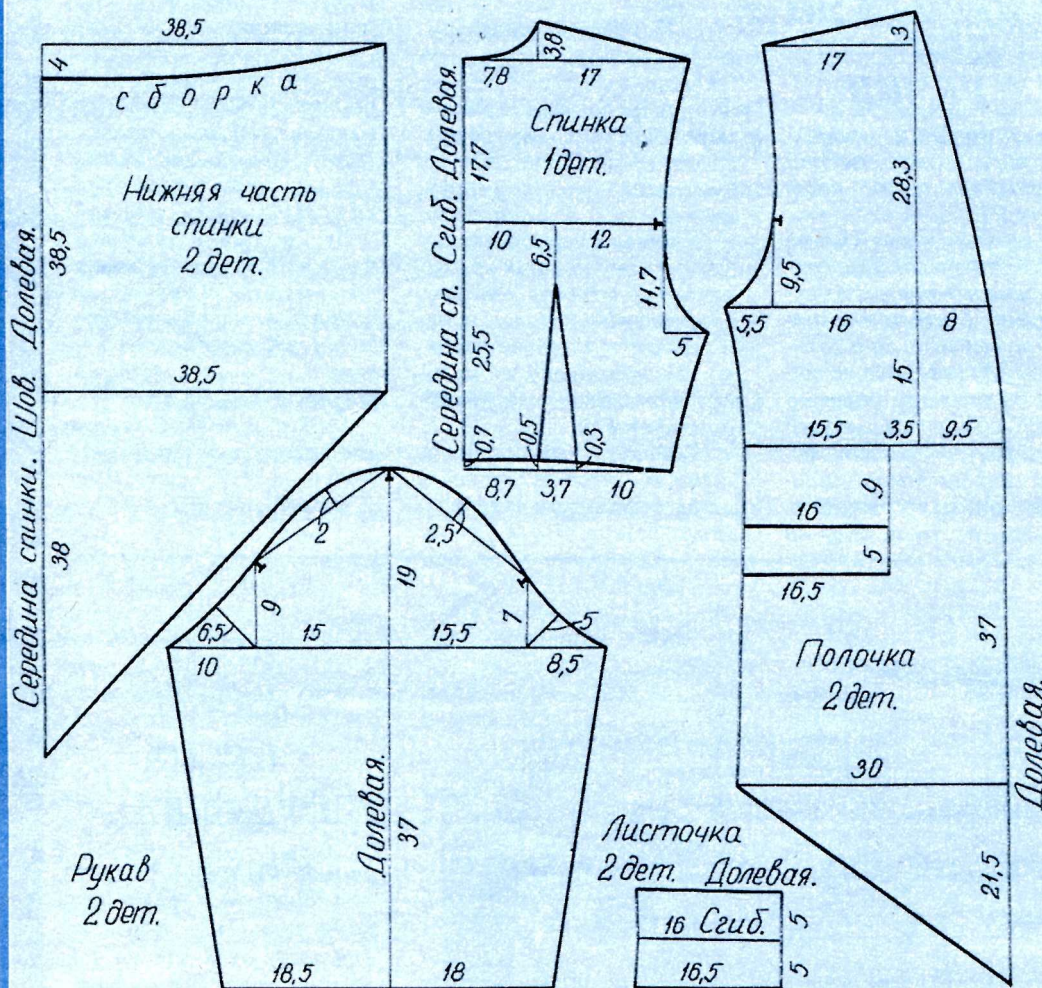

## КЛЕТКА ПЛЮС КЛЕТКА

Предлагаем комплект из хлопка в клетку: блузка-лиф и свободная удлиненная юбка. Обе вещи (спинка блузы и задняя часть юбки по талии) дополнены отлетными расклеванными кокетками-пелеринками, скроенными по косой, причем кокетка юбки сделана из той же ткани, что и блуза.

Размеры 170—88—96, расход ткани при ширине 80 см: на блузку и кокетку юбки — 2 м 20 см, на юбку — 4 м 10 см.

Выкроив детали лифа, стачиваем вытачки на спинке, подшиваем низ на спинке-пелерине, подвернув на сантиметр на изнаночную сторону. Затем стачиваем детали полочек, чашечки выкраиваем из двойного слоя ткани.

Сшиваем плечевые швы, вшивая в них одновременно спинку-пелерину. Втачиваем рукава в проймы, сшиваем боковые швы и швы рукавов, обрабатываем их. Срезы бортов полочек обрабатываем планкой, выкроенной по косой, в которую вложена долебая прокладка.

Осталось подшить низ и рукава, обметать петли, пришить пуговицы.

Юбка состоит из четырех полотнищ, присборенных по верхнему срезу, на широком притачном поясе. Низ отлетной кокетки

и притачайте, сделав в конце строчки закрепку. Другую деталь притачайте (сложив ее с полочкой лицевыми сторонами внутрь) параллельно, но на 1—1,5 см выше. Между строчками разрежьте основную ткань, сделав к концам строчек подрезы «на уголок», выверните мешковину наизнанку, выправьте уголок разреза, закрепите его строчкой.

Выровняйте срезы мешковины и стачайте их между собой.

Боковую сторону листочки настройте в край на полочку. Вторая сторона ее уйдет в боковой шов. Верхние срезы нижних деталей спинки присборите



до ширины 19 см каждую, по линии середины спинки подверните детали на 1 см и настройте в край. Притачайте нижние детали к спинке, шов обметайте и заутюжьте вверх.

Теперь можно стачать плечевые швы, обработать их и заутюжить в сторону спинки.

Рукава вшиваем в проймы, боковые швы и швы

рукавов стачиваем одновременно, этой же строчкой закрепляем вторую боковую сторону листочки.

Горловину по спинке можно обработать руликом или обтачкой, а срезы бортов просто подвернуть на 0,7—1 см и пристрочить.

Осталось подшить низ и рукава — они закатываются в виде отворотов. Не забудьте подшить подплечники!

Надеемся, что работа конструктора Линды ТУР-МАН понравится вам. Напомним, что такой жакет можно сшить и из однотонной теплой ткани, и из любой летней, однотонной или набивной; его носят с поясом или нараспашку.

# швы, важи, вышиваи

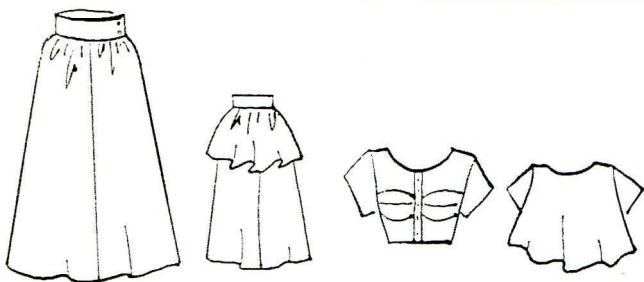

подшиваем и втачиваем ее в боковые швы юбки, одновременно обрабатывая

внутренние карманы. Верхние срезы юбки и кокетки присбориваем и притачиваем пояс с учетом запаса в 4 сантиметра для застежки. Подшиваем низ, обметываем петли и пришиваем пуговицы. Сконструировала эти модели Анли КУМПАС.

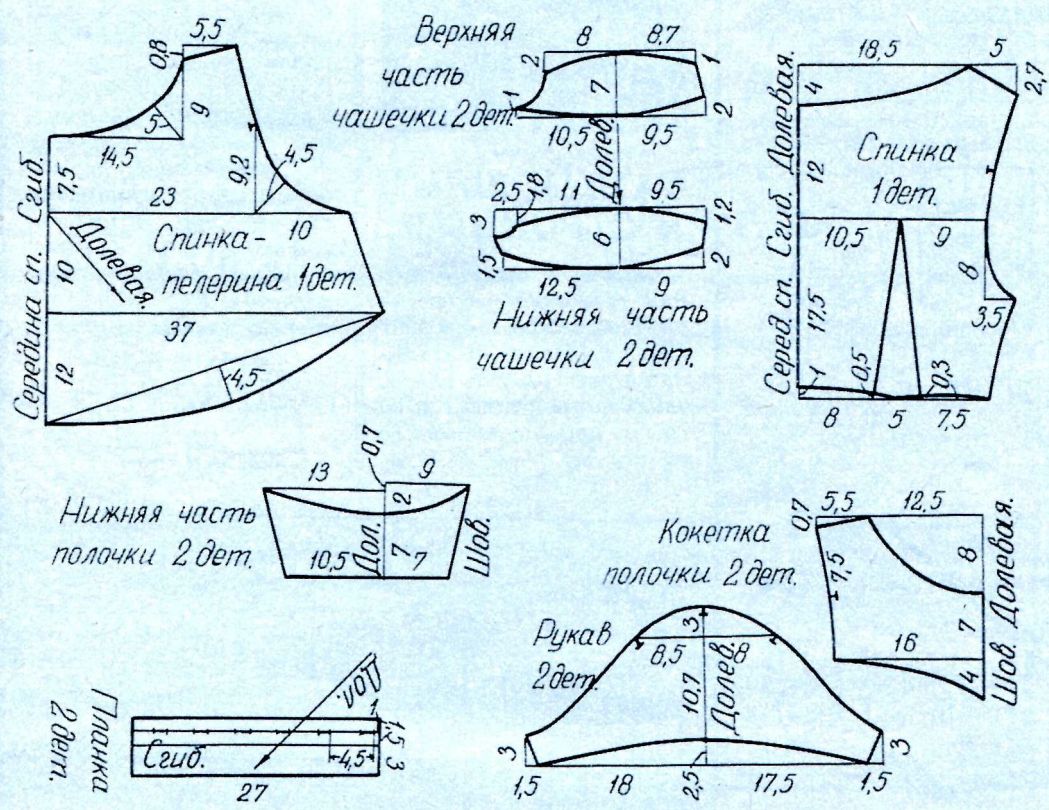

## И СНОВА — «ЛЕТЯЩАЯ» СПИНКА



Она придает современный вид универсальному жакету свободного кроя с рубашечными рукавами. Размеры: 164—88—96, расход ткани (при ширине 96 см) 2 м 50 см.

Модель проста по исполнению. Выкраиваем детали, стачиваем плечевые швы, обрабатываем их, вшиваем рукава в проймы, обрабатываем одновременно боковые швы и швы рукавов. Горловину по спинке и края бортов отделяем обтачкой и отстрачиваем на расстоянии 1 см от края. Подшиваем низ, рукава, утюжим жакет и вставляем подплечники.

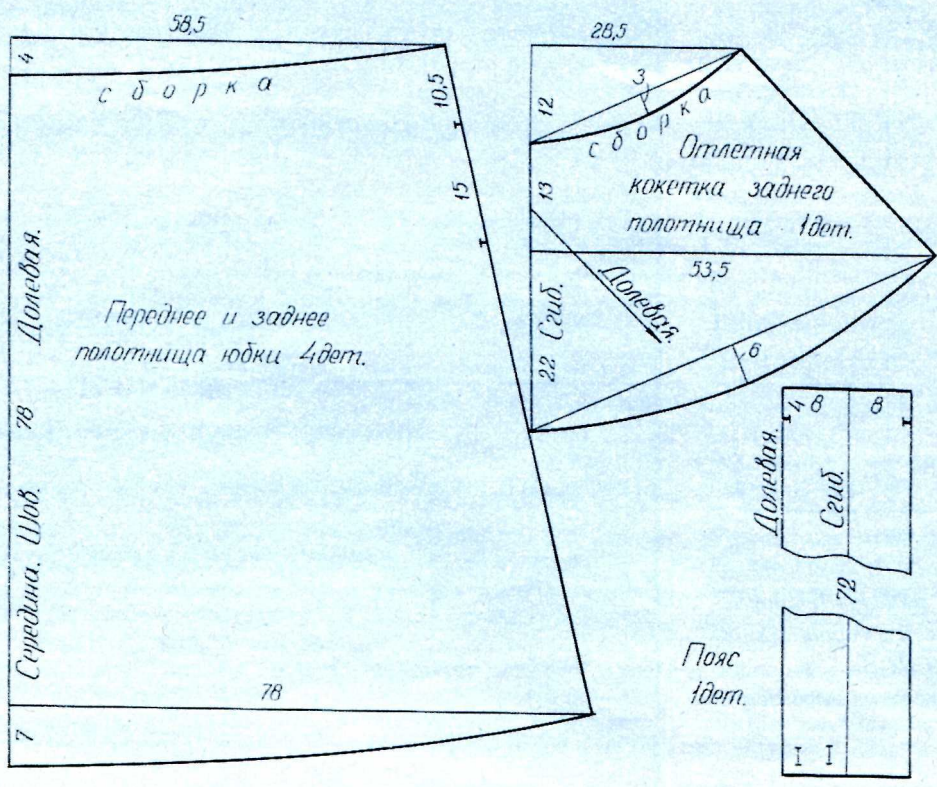

# швы, важен, вышиваю

Готово? Остается добавить, что жакет можно вышить из любой ткани

и носить не только летом, но и зимой, и в межсезонье.  
Конструктор — Вильма РАХУОЯ.

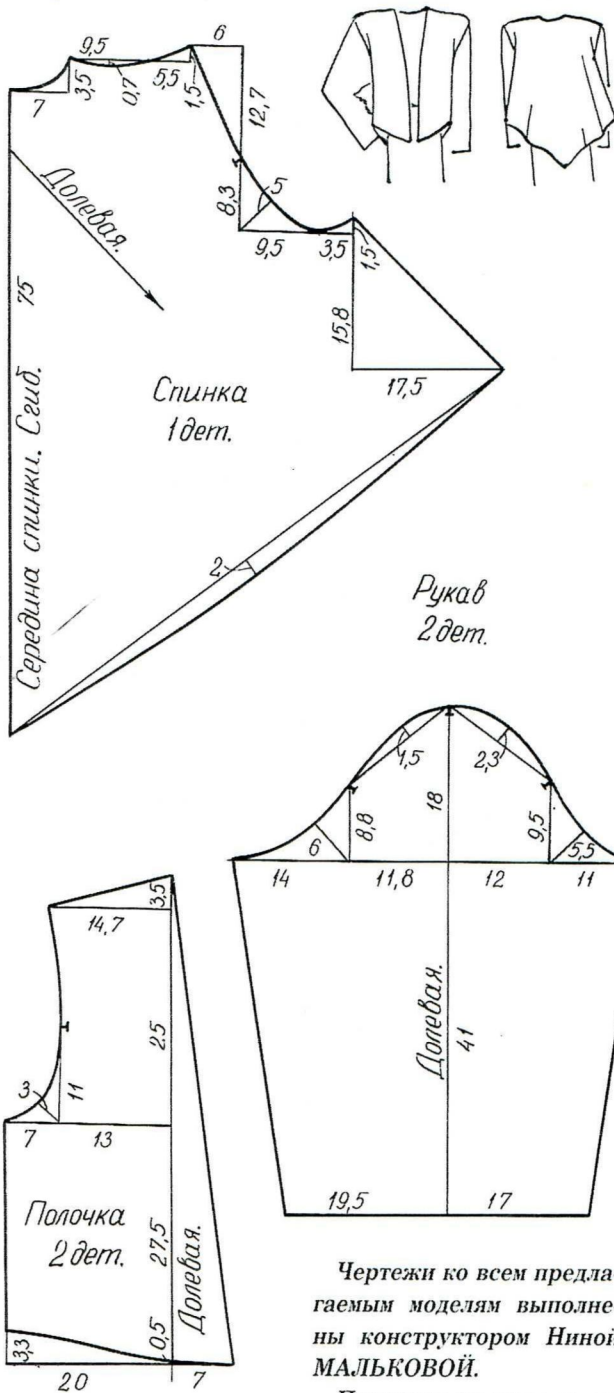

Чертежи ко всем предлагаемым моделям выполнены конструктором Ниной МАЛЬКОВОЙ.

Припуски на швы не учтены!



## САМЫМ ЮНЫМ И СТРОЙНЫМ...

...можно в жаркий летний день надеть шорты — удобно, легко, красиво! Наша выкройка рассчитана на размеры 170—88—96, ткани потребуется 1 м 50 см при ширине полотна 80 см.

Начинаем с внутренних карманов с отрезными бочками, затем обрабатываем боковые швы, за ними — шаговые, притачиваем пояс, прокладываем по нему 2—3 строчки, продерживаем в образовавшиеся кулиски резинки (по 63 см длиной каждая).

Отвороты отдельно стачиваем по узким сторонам, образуя из каждого кольцо. Кольцо складываем пополам лицевой стороной наружу и притачиваем к низу с изнаночной стороны, совмещая все срезы. Шов обметываем, перегибаем отвороты на лицевую сторону шорт и приутюживаем.

Модель сконструировала Хелен ОТС.

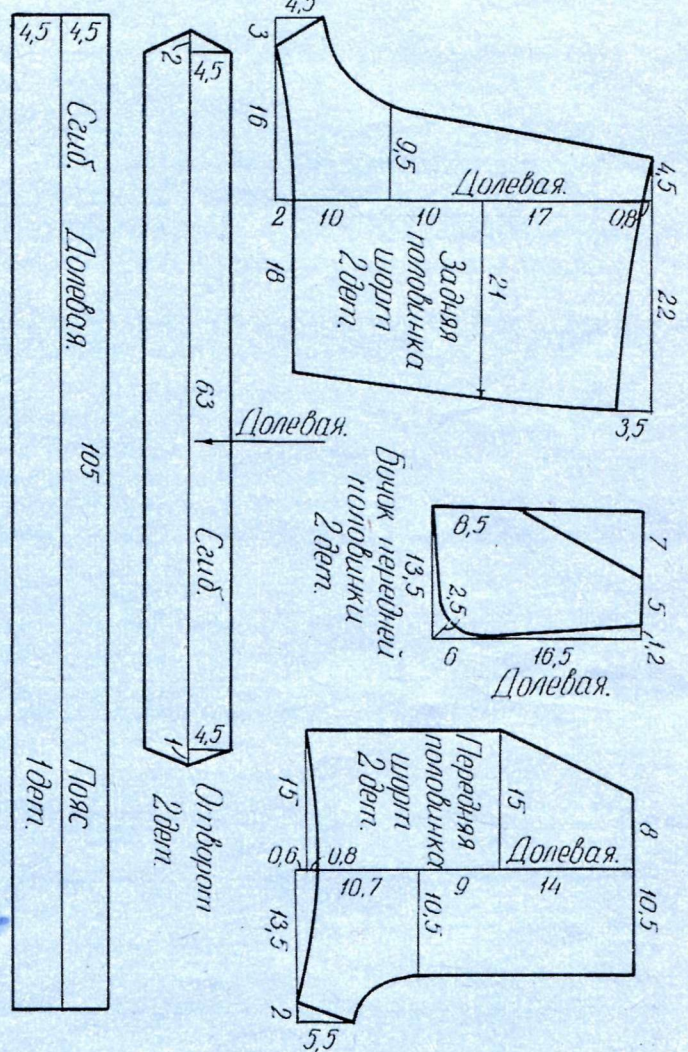
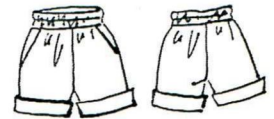





# красота и здоровье

Мы уже говорили о том, какое влияние оказывают эмоции на самочувствие, на настроение человека. Отражаются они и на самой личной, интимной сфере отношений, той, куда допущены только двое:

## ОН И ОНА...

**В. И. ИВАНОВ,**  
доктор медицинских наук,  
заслуженный врач  
РСФСР.

До сих пор живуче устаревшее представление, что говорить о вопросах пола, о взаимоотношениях женщины и мужчины в интимной жизни «стыдно», «неприлично». Сколько семей распалось из-за этого предрассудка... Давайте-ка мы с вами отбросим ложную, ненужную «стыдливость» и скажем открыто, что отношения полов так же, как и все иные категории общения людей, — это важнейшая, серьезнейшая сфера, которая может придать человеку силы, уверенность в себе, способствовать активному развитию его талантов и способностей. А может, напротив, угнетать психику, создавать ощущение собственной неполноценности, тревоги, неуверенности... Какую модель выбрать?

Конечно же, первую! Сексуальные нарушения могут возникнуть в результате частого физического и умственного переутомления, бессонницы, устойчивых отрицательных эмоций (в том числе и в области интимной жизни), систематического отравления организма никотином и алкоголем. Губительно действуют на организм половые излишества — они особенно

ослабляют молодой организм, задерживают его развитие.

Как проявляются сексуальные нарушения? У мужчин чаще всего — в снижении полового влечения, у женщин — в половой холодности. При этом нарушения не ограничиваются только сексуальной сферой — снижается работоспособность, ухудшается память, сон, появляется повышенная

нужных жизненных сил, массажем? Да, конечно. Древнейшая народная медицина рекомендует при таких состояниях принимать настои, настойки и чай из растений, обладающих то-



чувствительность к зрительным и слуховым раздражителям, человек быстро устает, приходит в угнетенное состояние духа.

Очень важно сразу же, как только вы почувствовали первые симптомы сексуальных нарушений, что называется, забить тревогу. Нет, панике поддаваться не надо: расстройство этого плана чаще всего носят функциональный характер, а не являются следствием органического дефекта, но чем раньше захвачено нарушение, тем легче с ним бороться. Врач-сексопатолог даст в каждом конкретном случае необходимые рекомендации, советы, поможет разобраться в причинах расстройства: устранив их, вы избавитесь от недомогания.

Можно ли и в этом случае помочь организму лекарственными травами, активизацией собствен-

низирующим и общестимулирующим действием. Вы уже знаете такие растения из наших предыдущих бесед: это женьшень, элеутерококк, лимонник китайский, аралия маньчжурская, заманиха, золотой корень, левзея сафлоровидная, стректулия платанolistая.

Настойки из этих средств продаются в аптеках по рецептам врачей, принимают их по 20—30 капель один раз в день (в первой половине дня) за полчаса до еды в течение 3—4 недель.

Особенно благотворно действие золотого корня (родиолы розовой). История его, как и женьшеня, окутана тайной веков: на Алтае о его чудодейственной силе знают уже около 500 лет. По народным легендам, этот корень приносит счастье и молодость, поэтому молодому супругу в день свадьбы некогда

вручали золотой корень как символ продолжения рода, умножения потомства.

В лечебных целях используют корни и корневища растения. Препараты из него обладают стимулирующим действием, улучшают работоспособность, укрепляют память, их применяют при желудочно-кишечных, нервных заболеваниях, при импотенции, других сексуальных нарушениях. Экстракт золотого корня принимают внутрь по 10 капель 2—3 раза в день за полчаса до еды в течение 2—3 недель.

В народной медицине употребляется чай из золотого корня. Готовят его так: чайную ложку измельченного корня заливают литром воды, кипятят 10 минут, настаивают полчаса, пьют по 2—3 стакана в день вместо чая. Одно замечание: препараты золотого корня не рекомендуются при гипертонии, нервном возбуждении, в лихорадочном состоянии.

Не забудем и о массаже. Процедуру начинаем, как обычно, с поверхностного и глубокого поглаживания, заканчиваем точечным массажем рефлексогенных зон возбуждающим методом.

Поглаживание проводим теплыми ладонями рук по внутренней поверхности бедер в направлении от коленных суставов вверх, к паховым складкам, и на пояснице — от центра спины к бокам. Продолжительность процедуры — 5—10 минут. После нее делаем точечный массаж рефлексогенных зон, расположенных на средней линии живота, на ладонь ниже пупка, и на спине в области поясницы.

Выполнять массаж лучше всего в вечернее время.

## ХОТИТЕ ПОДРАСТИ?

До каких пор растет человек? Ученые отвечают с уверенностью: девушки — до 18, юноши — до 19 лет. Но кандидат медицинских наук врач-ортопед Анатолий Степанович Палько на практике опроверг это мнение. Следуя созданной им комплексной программе, человек может расти... в любом возрасте! И какими темпами — до 4—5 сантиметров в месяц! Конечно, если следовать методике А. С. Палько точно и неукоснительно.

— Как вам удалось достичь таких результатов? В чем состоит ваша методика? Можно ли, руководствуясь ею, расти «самостоятельно», вдали от вашего контроля?

Эти вопросы задала Анатолию Степановичу ПАЛЬКО наш корреспондент Анна Станиславовна.

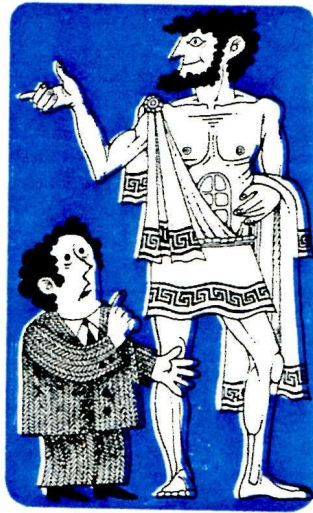

понтент Анна Станиславовна по многочисленным просьбам читателей «Крестьянки». Вот что он ответил:

— Методика моя неслужная, но следовать ей нужно целеустремленно, систематически, не давая себе поблажек, не устраивая «каникул». Иначе ничего не получится.

В чем заключается методика? Специфическая

гимнастика, способствующая развитию гибкости. Закаливание. Аутотренинг. Массаж. Определенная система питания. Постоянная тренировка на снарядах.

Возрастных ограничений для занятий нет: если вам разрешено врачами заниматься физкультурой, можно заниматься и по моей методике. Но, конечно, лучшие результаты — у молодых.

Начнем с организации питания. Это очень важно: доказано, что рациональный пищевой режим способствует увеличению роста примерно у каждого десятого человека независимо от наследственного строения тела!

Наше меню предполагает широкий ассортимент и растительных, и животных продуктов, но при этом нужно как можно меньше их варить и жарить — пусть побольше сохранится активных питательных веществ, которые при длительном нагревании улетучиваются. 3—4 раза в день — сырые овощи и фрукты (примерно 1,5 кг в день, причем желательны двух-трех видов).

Совершенно необходима

зелень: салат, шпинат, листовая петрушка, сельдерей, укроп, лук, ревень, эстрагон, кресс-салат.

А знаете ли вы, что многие дикорастущие травы порой даже богаче биологически активными веществами, чем культурные? Это крапива, лебеда, одуванчик, мать-и-мачеха, подорожник, мята, кислица, иван-чай, огуречная трава. Собирайте, пользуясь сезоном, их молодые, сочные побеги, листья (только не в черте города и не менее чем в 500 м от шоссе и железнодорожных путей), делайте заготовки на зиму: «подрастать» придется не один месяц! Побеги и листья тщательно промойте и высушите, а перед употреблением в сыром виде обдайте кипятком.

Хорошие стимуляторы роста — зерновые, особенно черный хлеб и различные каши.

Алкоголь и курение придется полностью исключить.

В следующих номерах А. С. ПАЛЬКО продолжит заочные занятия. Речь пойдет о системе физических упражнений, стимулирующих рост.

## ШКОЛА ДЛЯ МАМ

### ЦЕНА ПЕРЕВЯЗОЧЕК

«Моему Феде восемь месяцев, кушает он хорошо, врач говорит, что и развивается как надо. Но смотрю на его «подружку» и ровесницу Анечку и, честно сказать, завидую: такая она пухленькая, на ручках «перевязочки», щеки, как яблочки... Марина НАБУТНАЯ, Крымская область».

Тут, пожалуй, задуматься следует как раз Анечкиной маме: мы уже не раз повторяли, что полные дети не всегда здоровые дети! Вырастая, они нередко продолжают оставаться тучными, откуда опасность раннего атеросклероза, ишемической болезни сердца и т. п. А ведь склонность к ожирению

формируется именно с грудного возраста!

Конечно, плохо и другое: когда время идет, а вес ребенка почти не растет. Вы спросите: а как он должен увеличиваться? На этот вопрос ответит таблица средней прибавки веса и роста малыша на первом году жизни.

Разумеется, эти цифры ориентировочные, но если разница будет значительной, посоветуйтесь с врачом.

Сколько же вообще должен съесть ребенок за сутки? Ориентируйтесь на такую норму: общий суточный объем пищи для ребенка до двух месяцев

должен быть равным пятой части его веса, с двух до четырех месяцев — шестой части веса, от четырех до шести месяцев — седьмой, затем восьмой и девятой частям, но пока ребенку еще нет года, не должен превышать 1—1,1 килограмма.

Е. БАЙБАРИНА, кандидат медицинских наук.

Возраст в месяцах	Прибавка в весе за месяц в граммах	Прибавка в росте за месяц в сантиметрах
1	600	3
2	800	3
3	800	2,5
4	750	2,5
5	700	2
6	650	2
7	600	2
8	550	2
9	500	1,5
10	450	1,65
11	400	1,5
12	350	1,5





## У ЛАРИНЫХ В САДУ ПОСПЕЛИ ЯГОДЫ...

Как пошли яблоки, груши, ягоды, сливы, спешим за сахаром и начинаем варить варенье, компоты, джемы на все вкусы — рецептов на эти случаи у хозяек хоть отбавляй!

Но сахару не хватает, его в магазине так сразу не купишь, особенно в сезон. К тому же сахар противопоказан тем, кто имеет излишний вес, страдает гипертонией, диабетом, у детей от него усиливается диатез. Как быть в таком случае? Ведь нельзя допустить, чтобы витаминный урожай пропал впустую?

### ГОД РОЖДЕНИЯ 1801-й

Представьте себе, что без сахара можно обойтись! Именно так поступали наши предки. Ведь раньше сахара в России практически не было, первый маломощный заводик, перерабатывающий свеклу, был построен в Тульской губернии только в 1801 году, а привозной, как бы мы теперь сказали, импортный сахар был так дорог, что даже самому богатому помещику не по карману было использовать его для варенья. Это было бы все равно что топить печь деньгами!

Однако варенье варили, и подтверждение тому можно найти хотя бы в «Евгении Онегине». Читаем в III главе: «В саду служанки на грядах собирали ягоды в кустах...» Как же использовались собранные ягоды? Посмотрим, как описывается в главе VII отъезд семьи Лариных из деревни: «Везут домашние пожитки, кастрюльки, стулья, сундуки, варенье в банках...» Значит, все-таки сварили

варенье, даже без сахара! Правда, в старину больше было меда, и стоил он куда дешевле «импортного продукта», его можно было добавить в сваренные отдельно ягоды или ягодный сок.

### ОТ СЛОВА «ВАРИТЬ»

Но в основном варенье действительно варили, упаривая до густоты в течение 5–6 часов, от того и название пошло!

Делали это в русской печке, где открытого огня, как известно, нет, а жар идет со всех сторон равномерно, поэтому ягоды не



пригорали. Вероятно, этим объясняется, что варенье — продукт чисто русский, национальный: ведь «изобрести» его можно было лишь при наличии русской печи.

Сейчас, увы, эти чудесные старинные печи почти не сохранились. Однако у нас есть их подобие: духовки! Варенье по старинному рецепту можно варить и в них, только в несколько приемов: сначала уварить ягоду в 2–3 раза на плите в кастрюле, на медленном огне, поставив рассекатель.

Затем уваривать в духовке до необходимой консистенции — так, чтобы масса уменьшилась в объеме в 6–10 раз в зависимости от сахаристости ягоды: к примеру, земляника — в 6 раз, смородина — в 7, малина — в 8, крыжовник — в 9.

Очень важно, чтобы хранилось варенье, сваренное без сахара, в тщательно вымытых и высушенных банках, лучше всего — в холодильнике. Как види-

те, хлопот с ним хватает, но вкус, поверьте, изумительный!

### И ЖАР, И ХОЛОД

Имеется и еще несколько способов «бессахарной» переработки плодов и ягод. Как известно, в ягодные компоты и соки сахар кладут не только для сладости, но и из-за

ют их так. Ягоды разделяют пополам, одну часть укладывают в банки, из второй готовят горячее протертое пюре и заливают им ягоды, затем стерилизуют обычным способом.

Для заготовок из сливы, яблок, черноплодной рябины, груш, которые не столь сочны, можно использовать в качестве заливки сок из смородины или малины.

### С ПОМОЩЬЮ УКСУСА

Еще один способ сохранения ягод без сахара — маринование. В состав маринада обязательно входит уксусная кислота, чтобы заготовка не испортилась. Можно использовать обычный 6-процентный уксус, который продают в магазинах: возьмите стакан такого уксуса на 4 стакана воды. Для вкуса придется добавить немного сахара и соли. После приготовления маринады стерилизуют и быстро охлаждают, тогда плоды и ягоды не разварятся. Необыкновенно вкусны маринованные вишни, сливы, виноград, крыжовник.

### В РЕШЕТО ДА НА СОЛНЫШКО

Широко известен и такой вариант заготовки плодов и ягод, как сушка. Сушить их лучше всего на солнце в широких ситах, тогда испарение будет идти со всех сторон. Предварительно плоды и ягоды тщательно сортируют и промывают, некоторые, например, вишню, можно окунуть на несколько минут в слабый раствор пищевой соды, чтобы ускорить сушку. Из сушеных яблок, груш, абрикосов, вишен и слив готовят зимой компоты, а из сушеной малины, смородины, клубники — ароматные чаи.

И. СКУРИХИН, профессор,  
доктор технических наук.

## ВОТ КАКИЕ ПИРОГИ...

Советы Марии Ивановны

У меня летом в большом ходу пироги со свежими ягодами. Тесто обычно я сначала без начинки подпекаю в духовке. А как зарумянится, кладу ягоды и ставлю в печь лишь на 10—15 минут, чтобы не стали они «вареными». Можно и вообще не допекать — просто выложить ягодную начинку на готовый пирог. И вкусно, и полезно, и ароматно! А чтобы уж совсем празднично выглядел стол, можно пирог еще и украсить.

Вот как, к примеру, делается ПИРОГ СО СВЕЖЕЙ КЛУБНИКОЙ. 3 тонких стакана муки и четверть чайной ложечки соды перемешивают, собирают холмиком на доске, в середине делают углубление. В него кладут стакан сметаны, 5 столовых ложек масла или маргарина, 3 яйца. Тесто хорошо вымешивают, охлаждают 15—20 минут в холодильнике, затем раскатывают, по краям накладывают бортик из того же теста (чтобы он не отставал от нижнего пласта, можно края пласта смазать яйцом или просто смочить водой). Выпекают тесто до готовности при среднем жаре. Когда остынет, выкладывают начинку из свежей цельной клубники.

Дошла очередь и до «украшения». Столовую ложку желатина заливают кипяченой водой на 30—40 минут, чтобы набух. Отдельно готовят сироп из ягодного сока с водой и сахаром (всего потребуется 3 стакана жидкости), в него вливают желатин, проваривают, процеживают, дают остыть, чтобы стал чуть теплым, и потихоньку заливают ягоды.

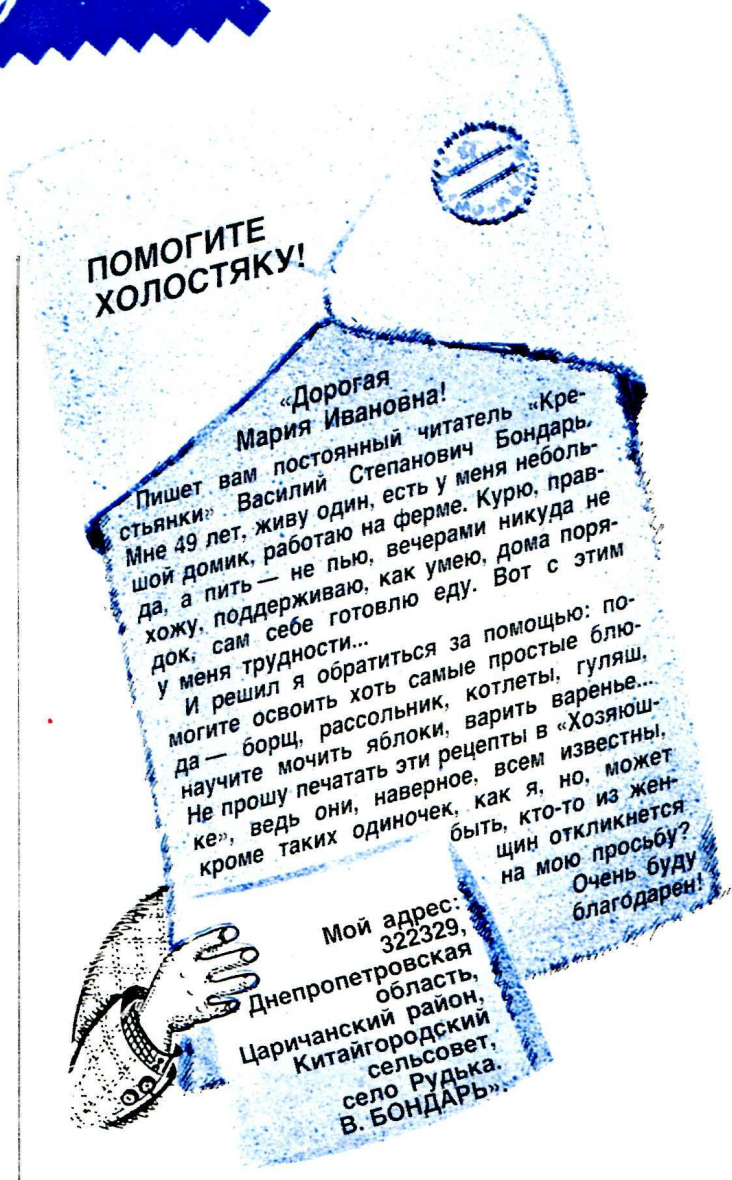

**ПОМОГИТЕ ХОЛОСТЯКУ!**

«Дорогая Мария Ивановна! Пишет вам постоянный читатель «Крестьянки» Василий Степанович Бондарь. Мне 49 лет, живу один, есть у меня небольшой домик, работаю на ферме. Курю, правда, а пить — не пью, вечерами никуда не хожу, поддерживаю, как умею, дома порядок, сам себе готовлю еду. Вот с этим у меня трудности... И решил я обратиться за помощью: можете освоить хоть самые простые блюда — борщ, рассольник, котлеты, гуляш. Не прошу печатать эти рецепты в «Хозяюшке», ведь они, наверно, всем известны, кроме таких одиночек, как я, но, может быть, кто-то из женщин откликнется на мою просьбу? Очень буду благодарен!

Мой адрес:  
322329,  
Днепропетровская область,  
Царичанский район,  
Китайгородский сельсовет,  
село Рудька.  
В. БОНДАРЬ».

Любят у меня ВИШНЕВЫЙ ПАЙ. 2,5 тонкого стакана муки, четверть чайной ложки соды и соли на кончике ножа смешиваю, отдельно взбиваю 200 г сахара, 2 яйца, 200 г маргарина и 200 г сметаны и, постепенно всыпая муку, замешиваю тесто. Раскатать его трудновато, прямо целым куском кладу на противень и ладонью, смоченной в яйце, распластываю так, чтобы лежало ровно и чтобы края на борта противня заходили. Получается большая лепешка высотой в 2—3 сантиметра. На тесто укладываю свежие вишни, из которых заранее вынуты косточки и сок успел немного стечь. Сверху заливаю сметанным кремом (400 г

сметаны взбиваю со столовой ложкой крахмала и сахаром). Сразу же ставлю в горячую духовку, печется пай недолго.

Дети обожают ПЕЧЕНЬЕ С ЧЕРЕШНЯМИ, ВИШНЯМИ, ЗЕМЛЯНИКОЙ. Оно и вправду вкусное и забавное. Растираю 5 желтков со стаканом сахара и столовой ложкой масла или маргарина добела. Постепенно добавляю граненый стакан молока, четверть чайной ложечки соды, растворенной в столовой ложке уксуса, взбитые в пену 5 белков, напоследок понемногу всыпаю 3 граненых стакана муки. Всю эту смесь хорошо размешиваю, выкладываю на смазанный жиром противень, а сверху слегка вла-

вливаю в тесто ягоды, предварительно обсушенные и освобожденные от косточек. Выпекаю в жаркой духовке 45—50 минут, когда остынет, острым ножом разрезаю на ромбики. Для такого печенья можно взять и ягоды разных цветов.

Но к самым большим праздникам в нашем доме обязательно делают летом ПИРОГ С ЧЕРНИКОЙ по бабушкиному рецепту.

3 тонких стакана муки и половину чайной ложки соды смешивают, собирают также холмиком, в середине, в углубление, закладывают 200 г масла, 2 яйца, стакан сметаны, 2 столовые ложки сахара, половину чайной ложки соли. Вымешивают тесто, студят в холодильнике с полчаса. Теперь делают кусок надвое. Один — побольше — раскатывают в пласт толщиной в 1 сантиметр на большую сковороду или в форму, смазанную маслом. На середину пласта ставят дном вверх обычную чайную чашку, лучше широкую. Вокруг рассыпают чернику — промытую, обсушенную и смешанную с сахаром и столовой ложкой крахмала. Верх пирога закрывают вторым пластом теста, края зашпигуют понадежнее. Смазывают яйцом, прокалывают в нескольких местах, чтобы пар выходил свободно. Выпекают при среднем жаре. Когда готов, верх над чашкой срезают и очень быстро — тут нужна тренировка — вынимают чашку: под ней при выпечке собирается ягодный сок. Бабушка моя, помню, умела вынуть чашку прямо вместе с соком, почти не пролив, а потом этим соком поливали кусочки пирога уже на тарелках гостей, точно соусом. Это уже было не просто угощение, но и настоящий фокус, аттракцион!

Попробуйте, может, и у вас получится?

Приятного аппетита!  
Ваша МАРИЯ ИВАНОВНА.

Этот выпуск «Хозяюшки» оформили художники Е. НОВИКОВА и С. БОГАЧЕВ.

## ПОЧЕМУ КОЛХОЗНИЦА ГОЛОСОВАЛА ПРОТИВ ПРЕДСЕДАТЕЛЯ

(Окончание. Начало на  
10-й стр.)

И привыкли думать, что есть две правды: одна для газет и журналов, другая — для жизни. Ибо не писали газеты ни про женщин, которые по двадцать лет ждут квартиру, ни про тесный, переполненный детсад. Ведь хорошего в «Банге» так много, и его так легко увидеть: замечательные спорткомплекс и торговый центр, детская музыкальная школа, столовая, кафе — вы в городе таких не найдете! Но «что мне просторы мира, когда у меня гвоздь в сапоге», — писал поэт и был, видимо, прав.

«Гвозди в сапогах» оказались не только у работниц цехов, но и у «технократов»: они тоже ждали жилья по десять лет, их детям тоже не хватало мест в детсадах, на них тоже кричал Микель Микелевич и называл бездельниками. Кроме того, инженеров не устраивало, что бывший председатель рассматривает их как «инструмент для реализации собственных технических идей». Эти идеи им не казались — чем дальше, тем больше — стоящими. Ведь у Лисмента за плечами нет института, он талантливый самоучка. И он требовал идей именно для ЭЛЗА, а «технократам» комплекс все больше казался делом глупым, ничего не сулящим. Правы они тут или нет, судить не берусь. Даже колхозные специалисты-ихтиологи расходятся во мнениях на этот счет. Но что дело все-таки не столько в ЭЛЗА, сколько в Лисменте, догадаться можно. Один из инженеров сказал так: «Позиции Лисмента в рыбозаведении были наиболее уязвимыми, через рыбозаведение до него и добрались».

И вот колхоз разделся на тех, кому «в общем, безразлично, кто

сидит в этом кресле», и на людей, лично недовольных Лисментом, обиженных им. Это и определило дальнейшее. И получилось, что пострадал Микель Микелевич и потому, что продвинул свое хозяйство по пути научно-технического прогресса, когда производство разделило людей, когда отношения с председателем стали привилегией специалистов и «технократы» смогли, против него объединившись, победить, и потому, что пренебрег прогрессом социальным, наукой, которая занимается людьми.

Могло бы быть иначе? Посмотрим. Вообразим, что, чуткий к прогрессу, Лисмент заинтересовался и такими науками, как социология, социальная психология. В этом случае в условиях разделяющего людей производства есть единственный способ их объединить: установление подлинно демократических отношений. И один инструмент для этого — гласность. Человек, чьей поддержки я ишу, рассуждал бы при этом Микель Микелевич, будет «за меня», если он мой единомышленник. Поэтому все свои замыслы он бы предлагал сначала обсудить в цехах. Если нужен ЭЛЗА — люди должны понять, почему позарез нужен. Но чтобы они это поняли и даже добровольно отказались на полтора десятилетия от надежд на квартиры, Микель Микелевич должен был скрупулезнейшим образом заботиться хотя бы о том, чтобы никогда и ни в чем не была нарушена социальная справедливость. Должен был понимать он и то, что для колхозника верность принятых председателем решений подтверждается и этой социальной справедливостью, и — что еще важнее — неуклонным развитием социально-куль-

турной сферы жизни. От парткома, от профкома Микель Микелевич в этом случае ждал бы помощи именно в изучении общественного мнения, в утверждении справедливости.

Было ли так в «Банге»? Не было. Секретарь парткома Инара Яновна Самите говорит, что наедине выговаривала Лисменту за то, что он слишком резок, — и только за это! Но «на людях» поддерживала его до последнего времени, пока это не стало бессмысленным, пока не создалась ситуация, что секретарь парткома выступал бы против коллектива.

Мнения противников Лисмента не попадали на страницы колхозной многотиражки, хотя со временем, конечно, переставали быть тайной. В результате официальная гласность была сама по себе, а рядом существовала еще «теневая гласность» в виде слухов и пересудов.

Что же касается социальной справедливости, то в хозяйстве до последнего времени не было даже очереди на квартиры. А распределялись они так. Перед тем, как сдавался очередной дом (все желающие жить в нем, конечно, подавали заявления), собиралась комиссия и решала, кому дать, а кому не дать. И в следующий раз так. И человек даже не знал, на что ему надеяться. Права получить жилье после такого-то и такого-то у него не было. Жди. Аось, дождешься. Именно из-за безнадежности с жильем ушел в свое время из «Банги» Г. Л. Трукшан, а вернулся, когда построил себе дом в райцентре. Нет, не интересовался Микель Микелевич социальной психологией, его собственный интерес к прогрессу был именно технократическим.

Хотя психологией как таковой уже интересоваться начал. В хозяйство приезжали психологи из Риги. На основании тестов они составили психологические характеристики руководи-

щих работников колхоза (интересовала именно психология руководителей). На основании тестов же вычислили, какие качества желательны для руководителя именно данного коллектива. И оказалось, что из 16 таких качеств — у Лисмента в наличии 12! Ни у кого — подчеркнем это — среди ведущих работников хозяйства такого количества «попаданий» не было. И все же случилось то, что случилось. Видимо, те недостающие Микелю Микелевичу качества сегодня особенно важны. Видимо, на них в хозяйстве возник некий «социальный авитаминоз». По правилам читать психологическую характеристику можно только с согласия человека, на кого она составлена. Микель Микелевич разрешил мне прочесть то, что про него. Что же сказано там «против» него? В чем он сам оказался союзником своих противников?

Читаю: «Устанавливая законы для других, но живет по собственным законам. Агрессивен, бесцеремонен, властолюбив, навязывает свою точку зрения. Любит коллективно решать вопросы, но при условии, что его предложения принимаются. Плохо понимает мотивы поведения людей, не терпит конкуренции. Мало задумывается над последствиями своей деятельности, особенно во взаимоотношениях с людьми. Тяга к острым ощущениям — «авось пронесет». Не обращает внимания на то, что человеческие эмоции обуславливают поведение людей».

А то, что он «общителен, ему свойственно богатство языка и эмоциональных впечатлений», что он «добросердечен, легко загорается общим увлечением», что «интеллектуальные способности высокие, хорошо обучается, чувствует новое, высокая способность абстрагироваться», что «быстро сообщает, упорен, ответственный, доброжелателен» — это что, уже не

нужно, что ли? Нужно. Это всегда нужно. Тем более, что нечасто эти свойства соединены в одном человеке. Микелю Микелевичу не то чтобы не хватало достоинств — у него оказались качества характера, которые сегодня, сейчас в руководителе «лишние». Микель Микелевич не захотел от них избавиться — и «избавились» от него. Люди, у которых, может, нет лучших качеств Лисмента, не захотели терпеть его худшие качества. И этого следовало ожидать: интеллигенты к авторитарности относятся особенно нетерпимо. Они стали добиваться (и добились) переизбрания председателя. «Зачет демократии»? Нет, его «Банга», на мой взгляд, не сдала. Ведь голосовали не столько «за Трукшана», сколько именно «против Лисмента».

В любом случае колхозники сделали выбор. Ведь то, что многим, очень многим оказалось безразличным, «кто сидит в этом кресле», — тоже выбор, за который придется платить. Ведь перемены неизбежны при смене председателя, весь вопрос: какими они будут? Может, пожалуют о Лисменте. А может, и наоборот. Но в любом случае многим придется сказать себе: «Ты захотел, чтобы решали за тебя, а мог бы и сам решать».

До торжества демократии «Банге» еще предстоит дожить, добороться. Как и всем нам. Но, верный себе, колхоз этот опять оказался впереди других, поставив вопросы, которые для большинства на повестке дня если и стоят, то как возможность, а не как реальность. А раз так, то и ответит на них «Банга», надо думать, раньше других. Учтем же для себя, для своих ситуаций выработанный «Бангой» новый опыт. И все-таки скажем «Банге» за это спасибо. Татьяна БЛАЖНОВА  
Колхоз «Банга»,  
Талсинский район,  
Латвийская ССР.

Фото Б. ЗАДВИЛЯ.



СЕМЕЙНЫЕ  
ЧТЕНИЯ

# МАРИИ МИТРОФ ТВАРДОВСКОЙ

Поздно пришел покой, но пришел,  
а уже кончались земные сроки, неизбеж-  
ное нахлынуло и затопило; на 78-м году  
скончалась Мария Митрофановна Твар-  
довская, мать поэта. Той же осенью  
1965-го в журнале «Новый мир» Алек-  
сандр Трифонович опубликовал малень-  
кий цикл, всего четыре стихотворения,  
«Памяти матери» — памятник маме.

1

Прощаемся мы с матерями  
Задолго до крайнего срока —  
Еще в нашей юности ранней,  
Еще у родного порога,

Когда нам платочки, носочки  
Уложат их добрые руки,  
А мы, опасаясь отсрочки,  
К назначенной вьемся разлуке.

Разлука еще безусловней  
Для них наступает попозже,  
Когда мы о воле сыновней  
Спешим известить их по почте.

И, карточки им посылая  
Каких-то девчонок безвестных,  
От щедрой души позволяем  
Заочно любить их невесток.

А там — за невестками — внуки...  
И вдруг назовет телеграмма  
Для самой последней разлуки  
Ту старую бабушку мамой.

«Когда нам платочки, носочки уложат  
их добрые руки...» Александр Трифонович  
рано ушел из дома, мальчишкой еще,  
и своей семьей обзавелся тоже рано, успе-  
х быстро выделил его из глазастой буй-  
ной толпы сверстников, но тот деревен-  
ский дом, та кузница, где работал отец, не  
забывались — были постоянным и про-  
зрачно чистым родником и стихов, и дней.

Об отце он роман собирался написать.  
Роман этот назывался бы «Пан». Так со-  
седки прозвали отца: «Пан Твардовский».  
Отец носил шляпу, чем несказанно дивил  
деревенских. Прозвище отцу нравилось.  
Или пан, или пропал. Не пропал, значит,  
пан. Гордость уже и в гонор переходила:  
дети «пана» не должны ходить в лаптях,  
потому и бегали босиком до глубокой осе-  
ни. Но все же, как окалинка, были эти  
странные заскоки кузнеца и крестьяни-  
на, воевавшего с лесом ежегодно, чтобы  
хоть чуточку пашни отбить. «И нам, де-  
тям, — вспоминал Александр Трифонович,  
— он с самого малого возраста вни-  
шал любовь и уважение к этой кислой,  
подзолистой, скупой и недоброй, но на-  
шей земле». Смоленщина, середина Рос-  
сии.

Маленького Сашу Твардовского в де-  
ревне звали Гордеенком, по имени деда —  
Гордея Васильевича. Дед и внук крепко

дружили, дед и рассказывал, что, когда  
уходил он в солдаты, его мама, прабабуш-  
ка, значит, сняла с себя единственный  
фартук, разорвала, получилось две пор-  
тянки — больше ни у матери, ни у Гордея  
ничего не было. «Когда нам платочки, но-  
сочки уложат их добрые руки...»

К счастью, не оглушительная бедность  
запомнилась, а доброта женских рук; доб-  
рота, целительная надежность, счастье,  
что они были рядом всегда, прикрывали,  
излечивали, как пик громоотвода, прини-  
мали на себя всю беду... В 1937-м, обла-  
сканного уже громкой и заслуженной сла-  
вой поэта, видно, охватила такая тоска  
по матери, по дому, что написались стихи,  
непохожие на те, что писал раньше, да  
и позже, до самого 1965-го таких не будет:  
«И первый шум листвы еще неполной,  
И след зеленый по росе зернистой, И оди-  
нокий стук валька на речке, И грустный  
запах молодого сена, И отголосок поздней  
бабьей песни, И просто небо, голубое  
небо — Мне всякий раз тебя напомина-  
ют».

А была Мария Митрофановна — негра-  
мотная, все умеющая по крестьянскому  
труду, — была она, оказывается, дворян-  
ского сословия: — ну, чем не пара для  
пана? Правда, отец ее был настолько бед-  
ен, что не смог однажды заплатить «дво-  
рянский оброк» — четвертную за ноше-  
ние фуражки — и был вычеркнут из бла-  
городных списков. Да и не тужил особен-  
но, некогда тужить — семь дочек, кормить  
надо, замуж выдавать. Вот ведь какие  
дворяночки встречались — босоногие,  
неграмотные. Дворянство это воспомина-  
лось как смешной казус давно прошедшей  
жизни... Какой запомнилась мама из того  
детского далекого далека? «Ее до слез  
трогал звук пастушьей трубы где-нибудь  
вдалеке за нашими хуторскими кустами  
и болотцами, или отголосок песни с дале-  
ких деревенских полей, или, например,  
запах первого молодого сена, вид како-  
нибудь одинокого деревца». Вот как из  
памяти достаются, из самых детских ар-  
тезианских глубин строки: «И грустный  
запах молодого сена...»

И она, мама, первая услышала в сыне  
то призвание, которое и уведет его от нее:  
«Мать, видя мою приверженность к таким  
необычным занятиям (сочинение сти-  
хов), по-своему чуяла в ней некую пе-  
чальную предназначенность моей судьбы  
и жалела меня».

Впору же себя было пожалеть, а не  
сына, уверенно становящегося на крыло.  
Твардовские вгрызались в работу, как  
дай бог каждому, выцарапывались из  
нужды, время помогало работающим. И все  
же: стулья, изношенные до дыр, истер-  
тый жесткий диван, единственная в се-

мье старая отцовская кровать с «впалой  
утробой матраца», как вспоминал брат  
Александра Трифоновича, Иван Твардов-  
ский, бабушка, спящая рядом с телком.  
Отец, крутящийся по Донбассу в пои-  
сках заработка, а в доме Константин,  
Иван, Анна, Павлик, Маша, Вася, и рабо-  
тать может только Костя, Иван мечтает  
пойти в шестой класс, остальные совсем  
малые. И тут грянул 1930 год. Верно,  
шляпа пана Твардовского и дворянская  
смехотворная легенда добавили свои  
злые капельки к и без того горчайшей  
чаше. Объявлены были Твардовские ку-  
лаками, разорали их налогами, будто  
и впрямь были они панями.

Константин за неуплату налогов пошел  
в тюрьму, сам пошел, куда денешься.  
Иван остался старшим мужчиной в семье.  
И тут — гости. Да какие уж гости — про-  
сто раскулачивать их пришли. Иван Три-  
фонович твердо помнит: «Возле детей  
стояла наша мать, оробевшая и осуну-  
вшаяся, с припухшими от слез глазами.

— Ну, гражданка Твардовская, — ска-  
зал председатель сельсовета, — Мария  
Митрофановна! Все! Значит, слушайте!  
Приказание такое... Значит... одеться  
всем! Все необходимое погрузить на под-  
воды. Топор, пилу, лопаты с собой обяза-  
тельно! Продуктов в дорогу тоже. Чашки,  
ложки и все такое... Мыло, постель, белье.  
Одеваться теплее... Время не ждет, оде-  
ваться быстро!»

И извечный лепет матерей перед тем  
как замолчать, собрав себя в пружину:  
«Детки мои! Ну что же вы?! Ну ладно, не  
плачьте же, дорогие мои, деточки мои...»

А что в пружину превратила себя по-  
крепче стальной — ясно, иначе бы не вы-  
жили. Ведь тифом все переболели, голода-  
ли, свой паек нищенский мать-весь отда-  
вала детям — и выходила семью, никого  
не потеряла, даже когда одна осталась  
с малыши.

2

В краю, куда их вывезли гуртом,  
Где ни села вблизи, не то что города,  
На севере, тайгою запертом,  
Всего там было — холода и голода.

Но непременно вспоминала мать,  
Чуть речь зайдет про всё про то,  
что минуло,  
Как не хотелось там ей помирать, —  
Уж очень было кладбище немилое.

Кругом леса без края и конца —  
Что видит глаз — глухие, нелюдимые.  
А на погосте том — ни деревца,  
Ни даже тебе прутика единого.

Так-сяк, не в ряд нарытая земля  
Меж вековыми пнями да корягами,  
И хоть бы где подальше от жилья,  
А то — могилки сразу за бараками.

# АНОВНЕ



Рис. В. БОЧКОВА.

И ей, бывало, виделась во сне  
Не столько дом и двор со всеми справами,  
А взгорок тот в родимой стороне  
С крестами под березами кудрявыми.

Такая-то краса и благодать,  
Вдали большак, дымит пыльца дорожная.  
— Проснись, проснись,— рассказывала  
мать,—  
А за стеною — кладбище таежное...

Теперь над ней березы, хоть не те,  
Что снились за тайгой чуждедельною.  
Досталось прописаться в тесноте  
На вечную квартиру коммунальную.

И не в обиде. И не всё ль равно,  
Какою метой вечность сверху мечена.  
А тех берез кудрявых — их давно  
На свете нету. Сниться больше нечему.

3

Как не спеша садовники орудуют  
Над ямой, заготовленной для дерева:  
На корни грунт не сваливают грудюю,  
По горсточке отмеривают.

Как будто птицам корм из рук,  
Крошат его для яблони.  
И обойдут приствольный круг  
Вслед за лопатой граблями...

Но как могильщики — рывком —  
Давай, давай без передышки,—  
Едва свалился первый ком,  
И вот уже не слышно крышки.

Они минутой дорожат,  
У них иной, пожарный навик:  
Как будто откопать спешат,  
А не закапывают навек.

Спешат,— меж двух затяжек срок,—  
Песок, гнилушки, битый камень  
Кой-как содвинуть в бугорок,  
Чтоб завалить его венками...

Но ту сноровку не порочь,—  
Оправдан этот спех рабочий:  
Ведь ты и сам готов помочь,  
Чтоб только всё — еще короче.

Еще короче... Это — о могиле матери.  
Как сознаться в этом? Как удержать  
в себе, когда не только ее хоронишь, но  
подводишь уже и свой недалекий итог?  
Уже и не отличишь — где о матери, где  
о себе. Ветры времени вымели хуторок,  
тем прочнее он поселился в душе, и,  
уничтоженный въяве, стал вечностью  
и благородно и скорбно призывал не  
мельтешиться, не пылить...

В это время соседом Твардовского по  
поселку Красная Пахра оказался покой-  
ный ныне писатель Юрий Трифонов.

«Зимой по вечерам мы сталкивались на  
темных, обледенелых аллеях — издали  
были слышны его твердые шаги и стук  
палки. Той зимой (65-го года) он часто  
ходил один, быстро, не задерживаясь ни

с кем из встречавшихся на дороге знакомых, напряженно о чем-то думая. Одинокая его фигура казалась мощной, большой, порывисто куда-то устремленной. Может быть, в эти минуты под стук палки и скрип снега возникали стихи? Но помню отчетливо: эта фигура, быстро шагавшая чуть сбочь дороги, чтобы не мешать дачникам, гулявшим кучно, семейно, поражала необычной сосредоточенностью.

...Александр Трифонович был крепок, здоров, его большое тело, большие руки поражали силой. Вот человек, задуманный на столетие! Он был очень светлокочий. Загорелыми, как у крестьянина, были только лицо, шея, кисти рук. Двигался не спеша, но как-то легко, сноровисто...

Задуманный на столетие... Он переживает Марию Митрофановну на шесть лет.

Тогда, в тридцать первом, семья Твардовских, раскулаченная, опозоренная, сосланная далеко на восток, мыкалась по теплушкам и землянкам. Александр же работал в смоленской газете, много печатался. Младший брат Иван мучительно переживал его молчание. Понимал, что не мог помочь Саша родным, но все-таки... как же так... хоть бы письмецо... Тогда многие отрекались от своих родичей, и часто не от трусости — думали: так время велит, жестокое и прекрасное. И прекрасное не мыслилось без жестокого — и самые честные ломались на этом. Тогда, наверное, и появились в характере Александра Трифоновича черты угрюмства, некая захлопнутость души, которая время от времени прорывалась и поражала друзей. Многие думали, что это был гонор живого классика, а это была неизжитая боль, которая, знал это, и не может быть изжита, и уйдет с ним в могилу. И опять: только мать не осуждала и, многого не понимая, все-таки знала сердцем, что придет день и час, и любимый ее сын что-то сделает — что, она не знала, но что-то такое, что не даст распасться семье. Так и случилось: в тридцать шестом семья снова собралась в Смоленске, и никому не рассказывал Александр Трифонович, чего ему это стоило, кого уговаривал, перед кем унижался. И вот когда собрались они, выжившие, перенесшие все испытания, Мария Митрофановна сказала:

— Кажется, одно такое мгновение в жизни стоит того, чтобы жить и быть матерью.

Как-то приезжал Александр Трифонович к родным в Смоленск. Посидели, конечно, душевно, попели. Мария Митрофановна и песни любила заворуженно, и любила петь, и умела петь. Подхватили ее любимую: «Перевозчик-водогребщик, парень молодой», а когда допели вместе и до конца, сын вдруг неожиданно продолжил: «Дальней молодости слезы. Не до тех девичьих слез, Как иные перевозы В жизни видеть привелось». Мария Митрофановна заплакала.

Те березы кудрявые искал подполковник Александр Трифонович Твардовский осенью сорок третьего. Те березы, те яблони, ту хату, ту кузню. Твардовский всегда выглядел молодо, и на фотографии, сделанной за год до этого, сидит под деревом если и не мальчишка, то очень молоденький офицер, и хоть ордена на

груди, и кубики-ромбики в петличках, а все ж — будто после баньки и до передовой так далеко...

Пройдет всего несколько месяцев, и фотокорреспондент «щелкнет» подполковника на загорьевском пепелище. Полы шинели запутались в траве, рука судорожно сжимает фуражку, голова опущена, будто глаза не могут смотреть на обрубленное, искалеченное тело яблони — кладбищенский снимок немолодого, уставшего, повоевавшего и хлебнувшего горя мужика, уставшего, будто обгорело-го изнутри.

«Родное Загорье. Только немногим жителям здесь удалось избежать расстрела или сожжения. Местность так одичала и так непривычно выглядит, что я не узнал даже пепелище отцовского дома. Ни деревца, ни села, ни кирпичика или столбика от построек — все занесено дурной, высокой, как конопля, травой, что обычно растет на заброшенных пепелищах. Никаких родных мест, никаких впечатлений, примет узнавания. Только война с ее характерными приметами и чертами, присущими ей всюду, где я ее видел. Не смог «на местности», как говорят военные люди, на местности, поросшей всякой дрянью запустения, найти место, где были наш двор и сад, где росли деревья, посаженные отцом и мною самим. Не нашел вообще ни одной приметы того клочка земли, который, закрыв глаза, могу представить себе весь до пятнышка и с которым связано лучшее, что есть во мне. Более того — это я сам как личность. Эта связь всегда была дорога для меня и даже томительна.

Если так стерто и уничтожено все то, что отмечало и означало мое пребывание на земле, что как-то выражало меня, то я становлюсь вдруг свободен от чего-то и не нужен», — писал Александр Трифонович.

Печально. Горько. Будем отстраивать, выкашивать дурную траву, но печаль останется и горечь тоже, а иначе мы бы не были людьми.

4

*Перевозчик-водогребщик,  
Парень молодой,  
Перевези меня на ту сторону,  
Сторону — домой...*

Из песни.

— Ты откуда эту песню,  
Мать, на старость запасла?  
— Не откуда — всё оттуда,  
Где у матери росла.

Всё из той своей родимой  
Приднепровской стороны,  
Из далекой-далекой  
Деревенской старины.

Там считалось, что прощалась  
Навек с матерью родной,  
Если замуж выходила  
Девка на берег другой.

Перевозчик-водогребщик,  
Парень молодой,  
Перевези меня на ту сторону,  
Сторону — домой...

Давней молодости слезы.  
Не до тех девичьих слез,  
Как иные перевозы  
В жизни видеть привелось.

Как с земли родного края  
Вдаль спровадила пора.  
Там текла река другая —  
Шире нашего Днепра.

В том краю леса темнее,  
Зимы дольше и лютей,  
Даже снег визжал сильнее  
Под полозьями саней.

Но была, пускай не пета,  
Песня в памяти жива.  
Были эти на край света  
Завезенные слова.

Перевозчик-водогребщик,  
Парень молодой,  
Перевези меня на ту сторону,  
Сторону — домой...

Отжитое — пережито,  
А с кого какой же спрос?  
Да уже неподалеку  
И последний перевоз.

Перевозчик-водогребщик,  
Старичок седой,  
Перевези меня на ту сторону,  
Сторону — домой...

Матери уходили и уходят, неизбежно и страшно. Но оставляют после себя и первый шум листвы, и след зеленый, и одинокий стук валька на речке, и грустный запах молодого сена, и отголосок поздней бабьей песни, и просто небо, голубое небо... и, значит, они неизбежно и светло остаются с нами.

...А Иван Трифонович своими руками — точь-в-точь как было — заново отстроил хуторок Загорье, теперь там будет музей.

Эрнст МАРКИН





## ДЕТСКИЙ САД В СОСЕДНЕЙ КВАРТИРЕ

В ВЦСПС прошел семинар председателей комиссий по вопросам труда и быта женщин, охраны материнства и детства центральных комитетов, республиканских, краевых и областных советов профсоюзов. С докладами выступили секретарь ВЦСПС Г. Ф. Сухорученкова, председатель Комитета советских женщин З. П. Пухова, заместитель председателя Госкомтруда СССР М. М. Кравченко, специалисты, ученые, профсоюзные работники, активисты женсоветов города и села. Разговор шел о роли профсоюзов и женсоветов в улучшении условий жизни работающих женщин, помощи в воспитании детей, укреплении семьи. Конечно, ставилось немало острых, больших проблем. Но предлагались и варианты их решения, говорилось о том, что уже удалось сделать. Вот, например, что рассказала ответственный секретарь комиссии по вопросам труда и быта женщин, охраны материнства и детства Эстонского республиканского совета профсоюзов Татьяна КАЛИНОВСКАЯ.

В январе прошлого года ЦК КП Эстонии, Совет Министров и республиканский совет профсоюзов приняли постановление, в котором предусмотрены практические меры по созданию наиболее благоприятных условий для улучшения условий труда и быта работающих женщин, для воспитания подрастающего поколения.

Рекомендовано, например, предоставлять матерям, имеющим двух детей в возрасте до 16 лет, один дополнительный выходной день в месяц, а если детей трое или больше — два дня. Оплачиваться эти дни (при согласии трудовых коллективов) могут за счет фонда материального поощрения. Если речь идет о малообеспеченных семьях — оплата эта обязательна. Еще одна льгота, способная облегчить жизнь семьи: матери несовершеннолетних детей теперь имеют право, если хотят, работать неполный рабочий день, неполную рабочую неделю или по скользящему графику,

и администрация обязана обеспечить их подходящей работой.

Многие предприятия республики, получившие сейчас, при новых условиях хозяйствования, больше самостоятельности в расходовании своих средств, немедленно откликнулись на это постановление.

В колхозе «Куусалу», скажем, организовано производство электронной аппаратуры: можно работать по несколько часов, в удобное время. В колхозах «Октобер» и «Эстония» создали кондитерские цеха и цеха по изготовлению одежды. Теперь матери имеют возможность работать дома или получить более легкую работу на время беременности и ухода за маленькими детьми.

Для всей системы сельского хозяйства республики характерна практика выплаты дотаций семьям на детей. Сумма определяется хозяйством совместно с профсоюзным комитетом. В Ярва-Яаниском колхозе на каждого ребенка до достижения им 2,5 лет выплачивается ежемесячно 100 рублей. Столько же (но до 3 лет) выплачивают в Таллинском садоводческом совхозе. Кроме того, там при рождении первого ребенка выплачивают разовое пособие в сумме 100 рублей, второго — 300, третьего — 500, четвертого — 1000 рублей. Есть хозяйства, где дополнительно к декретному отпуску женщина получает еще год оплаченного отпуска. Размер пособия зависит от стажа ее работы в колхозе. Если мать проработала 2—4 года, пособие составляет 30 рублей в месяц, 4—6 лет — 60 рублей, 6—8 лет — 80 рублей, 8 и более лет — 100 рублей. При этом женщина сохраняет право на государственное пособие (35 рублей).

Некоторые хозяйства на базе своих детских садов организовали обучение школьников начальных классов (1—4-й классы). Это позволяет не возить детей в школы, расположенные в других деревнях, и даёт возможность матери нормально работать.

Мы не согласны с тем, что надо увеличивать сеть круглосуточных детских учреждений. Дети как можно больше времени должны проводить

дома. Будем откровенны: пребывание ребенка в яслях с полутора лет или в детском саду, где в группе 20 человек, а то и больше, не прибавляет ему здоровья, а маме спокойствия. Поэтому мы считаем очень перспективным развитие так называемых мини-садилов, организованных в семьях: вместе со своими детьми, у себя дома, женщина ухаживает в течение дня еще и за чужими детьми (не более 5 человек).

Первые мини-садики появились в ноябре 1986 года, пока все они городские, организованы при комбинате бытового обслуживания. Дети в таких садилах меньше болеют, за ними лучший уход, больше внимания уделяется каждому ребенку. Если есть необходимость — можно оставить там ребенка на ночь. Конечно, семье это накладно: около 80 рублей в месяц. Но, мы думаем, советы трудовых коллективов совместно с профкомами и женсоветами могут решить вопрос о выплате компенсаций — ведь оплата больших листов мам, не говоря уже о потерях рабочего времени, обойдется гораздо дороже.

К сожалению, пока мало кто соглашается взвалить на себя такую ответственность, как мини-садик. Отчасти и потому, что рабочий день там растягивается порой до 12 часов, а зарплата невелика: около 150 рублей (значительные отчисления идут комбинату бытового обслуживания, на питание, затем еще стирка, расход электроэнергии и так далее).

Позволю себе привести несколько цифр. Известно, что на одного ребенка, посещающего детское учреждение, государство тратит в среднем около 90 рублей. На каждого работника яслей и детских садов приходится 4 ребенка (даже чуть меньше). Так неужели женщина, взявшая на себя заботу о пятерых ребятишках, не вправе рассчитывать на помощь государства или предприятия, хозяйства, при которых этот садик организован?

Дело это хорошее, нужное и в городе, и на селе, и хотелось бы, чтобы оно не заглохло, а развивалось. Ведь в выигрыше все: и дети, и семья, и общество.

## ПО ВАШИМ ПИСЬМАМ МЕРЫ ПРИНЯТЫ

### БУДЕТ И ВОДА, И СВЕТ

«Дорогая «Крестьянка», — написали нам жители поселка Северный совхоза «Полибино» Данковского района Липецкой области, — по всей стране идет огромная перестройка, а у нас в хозяйстве полный развал. Судите сами. За год сменилось четыре управляющих отделением. Магазин на залке уже второй год. Квартиры не ремонтировались без малого 20 лет, часто не бывает воды и света. Можно ли так дальше жить?»

Как сообщил редакции первый заместитель председателя Липецкого облисполкома И. М. Плотников, факты, приведенные в письме рабочими, подтвердились. Жилищно-бытовой комиссии совхоза «Полибино» поручено обследовать все квартиры и составить график их ремонта. Жилье будет отремонтировано до сентября с. г. Магазин работает, товары первой необходимости завозятся регулярно. Социально-бытовое обслуживание поселка Северный взято на контроль в Данковском райисполкоме.

### ВETERАН ЖИВЕТ В ДЕРЕВНЕ

«Уважаемая редакция! Пишет вам ветеран Великой Отечественной войны и колхозного труда Е. К. Гончарова из села Звягино Чебаркульского района Челябинской области. Скажите, какая разница между ветеранами войны, живущими в городе и в деревне? Вы скажете — никакой. Но в городских магазинах открыты отделы заказов для ветеранов, а у нас — нет...»

Как сообщил в редакцию заместитель председателя правления Челябинского облпотребсоюза И. Д. Рыженко, письмо проверено с выездом на место. Участница Великой Отечественной войны Е. К. Гончарова прикреплена для обслуживания к магазину № 1 села Варламово. Работникам торговли Варламовского сельпо указано на необходимость более чуткого и внимательного отношения к ветеранам.

ПО ВАШЕЙ ПРОСЬБЕ

# Татьяна Петрова

## ЛИПА ВЕКОВАЯ

Слова и музыка народные.

*Липа вековая над рекой стоит,  
Песня удалая вдалеке звучит.  
Луг покрыт туманом, словно пеленой,  
Слышен за курганом звон сторожевой.  
Этот звон унылый давно прошлых дней  
Пробудил, что было в памяти моей.  
Но все миновало, и я под венцом,—  
Молодца сковали золотым кольцом...  
Липа вековая над рекой шумит,  
Песня удалая вдалеке звенит.*



# В песне ивы тоскуют, камни говорят

ПО ПОЛЮ ИДЕТ ДЕВЧОНКА. В РУКАХ НИ КОРЗИНКИ, НИ ТУЕСКА ДЛЯ ЯГОД. УВИДЕЛ БЫ КТО, УДИВИЛСЯ. НО ТО ТО И ХОРОШО, ЧТО НИКТО НЕ ВИДИТ, НЕ СЛЫШИТ! ДЕВОЧКА ТИХОНЬКО ПРОБУЕТ ГОЛОС. ОГЛЯДЫВАЕТСЯ — НИКОГО, И ТОГДА НАЧИНАЕТ ПЕТЬ ГРОМЧЕ. А ПОТОМ УЖ И НЕ ОГЛЯДЫВАЕТСЯ, ПРОСТО ПОЕТ, КАК ДУША ВЕЛИТ. ПОЛДНЕВНОЕ СОЛНЦЕ СВЕТИТ С ВЫСОТЫ. ВЕТЕР ШУРШИТ В КОЛОСЬЯХ. ВДАЛИ, С БУГРА, СБЕГАЮТ ДОМИКИ СОСЕДНЕЙ ДЕРЕВНИ. И КАЖЕТСЯ, ЧТО У ПЕСНИ, КАК У ЗЕМЛИ, НЕТ НИ КОНЦА, НИ КРАЯ...

Сколько лет ей тогда было? Что она чувствовала? Сегодня Татьяна Петрова, оглядываясь на свое детство, говорит так:

— Не могу себе представить, чтобы человек, сложивший русскую песню, мог обидеть дерево или отравить реку. Он не мыслит себя вне природы. В русской песне камни говорят, ивы тоскуют, ключевая вода бежит, как кровь по жилам, женщина становится реченькой. Вот послушайте.

И Таня поет. Она всегда поет, как сама признается. Если не на сцене, то дома, в транспорте, в очереди за покупка-

ми; если не вслух, то про себя, если не людям — самой себе, и непохоже, чтобы с годами это желание шло на убыль.

...До пятнадцати лет петь она стеснялась. В этом была загадка. Бабушка Анна рассказывала Тане, что в младенчестве она засыпала мгновенно, стоило пропеть: ложка гнется, масло льется, душа радуется... С малолетства знала наизусть массу песен. Не отставала от старух, когда те сходились за чашкой чая и, поговорив о том о сем, приступали к главному, ради чего собрались, — к песне. К пожилым женщинам присоединялась молодёжь. Бабушка Анна выносила из дома медный таз и била по нему ладошкой ради пущего веселья. Парни и девчата плясали, старухи пели, внучка слушала. Пели на посиделках, за работой в поле, у печки, у колыбели. Летом в деревне мастерили высокие качели, парни и девчата раскачивались на них до самых небес и тянули протяжные старинные песни. Среди песен Таня выросла, но любовь ее была слишком большой, а большая любовь боится огласки.

Но однажды она запела, и там, где у другой деревенской девчонки, может, душа бы в пятки ушла, — перед конкурсной комиссией знаменитого Уральского академического русского народного хора. В пятнадцать лет. Явившись по объявлению в газете из своей глуши в Свердловск. Одна-одинешенька, без мамы и папы.

В хоре Таня, самая младшая из всех, делила с другими кочевую жизнь профессиональных хористов. Главное, что со своей любовью к песне она была теперь не одна среди поля — ее голос стал ручейком в многоводной реке. Случалось, что и в хоре ей бывало страшновато петь, но уже не от смущения — от ликующей силы, с которой ее голос сливался с морем звука...

После хора была Москва, музыкальное училище имени М. М. Ипполитова-Иванова. И в Москву приехала одна, на свой страх и риск, не зная, где ночевать, когда сдать документы. Но и здесь ее приютили, полюбили, приняли.

Странная вышла история. Родной край наградила ее любовью к русской песне, а песня увела из родного дома по свету.

С русской песней она объехала мир, выходила на сцены Англии и Финляндии, пела на палубе парохода, плывущего по Миссисипи, ступала на древнюю землю Греции. Слушали ее люди пожилые и юные, важные и обыкновенные, взвизгивающие на нее с обожанием и с холодным любопытством. Но ничто не могло помешать ей набрать полные легкие воздуха и запеть так же легко, как когда-то в детстве, посреди поля.

Сейчас она живет в большом городе с мужем, профессором-медиком, и двенадцатилетней дочкой Катей.

Образ жизни совсем

не деревенский. А песни поет крестьянские, в которых живет не сиюминутное настроение, не случайное чувство, а словно бы картина души стоит. И как эти песни петь, если все время приходится с трапа на трап прыгать?

— Иногда меня видят замедленной, даже сонной — начну что-нибудь делать и забуду... Но это потому, что я живу в своем ритме, том, что позволяет мне петь.

Русская песня — это исповедь. Почему так замечательно поют старые женщины? Потому, что им есть о чем говорить, это пережитое в них поет, плачет, радуется. В русской песне нельзя эффектно выглядеть, она не терпит кокетства, тщеславия. А с трапа на трап прыгать можно, лишь бы не потерять внутри, в душе, чувство песни.

...Городской, деловой, стремительный образ жизни Тане не мешает. Но по истокам своим она тоскует. Совсем обезлюдела деревня Родники в Свердловской области, где Таня родилась, где ее прабабка Мария, впервые получившая паспорт в 105 лет, прожила всю жизнь. А до нее тоже люди жили. Только теперь огороды поросли лебедой и крапивой, церковь заколочена, несколько старушек одиноко доживают свой век. Татьяна и свою вину здесь видит — увела, увела ее песенная судьба...

А вот младшая сестра, Ольга, не уезжает с родины. Живет чредам

с опустевшими Родниками в шахтерском поселке Буланаш, работает медицинской сестрой. Рыдает в телефонную трубку, что не хватает лекарств для детей в инфекционном блоке, но работает, терпит, сирот домой к себе водит, и лечит, и пригревает. Песенной славе старшей сестры не завидует.

В Буланаше у родственников Татьяна бывает часто. Недавно Ольгу замуж выдали. А два года назад схоронили бабушку Анну, ту, что в детстве колыбельные пела, по медному тазу ладошкой била. Приезжает Таня на родину и видит, как уходит бабкино поколение, песни вместе с ним уходят, душа деревни... Не строят больше высоких качелей, не поют на посиделках. Чем же тогда занимается Татьяна? Поет об ушедшем? Показывает людям русскую песню, как старинную драгоценность в музее?

— Разве русская песня может умереть? В ней стойкий идеал народного характера, в ней бесконечный по красоте мир! Он увиден множеством очей и на множестве голосов рассказан. В каждой деревне строили свои дома, свои люди жили и песни складывали тоже свои. Отсюда — богатство...

Поет Татьяна Петрова для всех, надеется, что для молодых тоже. Както на гастролях в Новороссийске ее «засунули» в концерт к рок-музыкантам, и Татьяна вышла на сцену в некоторой растерянности. Модная рок-группа отказалась даже дать ей свой микрофон. Так и пела перед огромным молодежным залом — без техники, без музыки — голосом, с которым родилась. И была по-настоящему счастлива, когда после выступления и аплодисментов получила записку: «Спасибо. Вы пели о самом дорогом для каждого. Мы так же думаем, чувствуем, как вы поете...»

Татьяна ИВАНОВА

Фото Е. КАТИНА.



# Нам лето!



**Первый номер «ЖУРНАЛА МОД» пришел к читателям в июне 1945 года. И вот уже увидел свет 173-й номер. Он совсем не похож на тот, первый. Увеличился тираж, теперь он составляет миллион экземпляров. Изменилась периодичность выхода в свет. Изменился формат. А главное — изменилось содержание.**

# Как лебедушка плышет

Древние греки считали, что богиня красоты и любви Афродита владела волшебным поясом. Каждому, кто надевал его, пояс сообщал особую прелесть — грацию. Даже Гера, единственная из богинь, которая не уступала в красоте самой Афродите, задумав очаровать Зевса, попросила у соперницы чудесный пояс.

Внешняя красота человека — дар природы. Выше ее — красота одухотворенная, к которой приложил силы сам человек. Это и есть грация. К сожалению, мы забыли или почти забыли это слово, чаще просто говорим: красота движения. Но не поторопились ли мы отречься от старинного слова, а вместе с ним от того, что оно обозначало?

Откроем словарь. Грациозный: прелестный, изящный в движениях, милостивый, скромно-привлекательный. Разве не выражена в этих понятиях сама суть женской красоты? Красоты, доступной каждой из нас.

Вы плохо владеете своими движениями, недостаточно легки и грациозны? Тогда давайте немного поучимся.

Начнем с самого трудного — с походки. Двух одинаковых походок не встретишь, как не встретишь двух абсолютно схожих людей. Походка каждого неповторима и самобытна, рассказывает о характере человека, склонности к оптимизму или пессимизму, воле, жизнестойкости. Но есть общее, присущее всем красивым походкам. Это легкость, плавность, упругость, собранность. Наделить свою походку этими свойствами может каждая из нас. Нужно только разобраться в механике движения. Помня о том, что мы творим чистую, воздушную красоту, выслушаем с терпением несколько прозаических советов.

При ходьбе корпус должен как бы плыть по горизонтали, не «ныряя» вверх и вниз. Главные помощники здесь — ноги. Вспомните старинную похвалу женщине: «как лебедушка плышет». А лебедушка усердно трудится, без усталости перебирает лапками!

Правильную работу ног можно сравнить и с хорошим ходом поезда. Внизу рессоры смягчают все удары и толчки, а пассажиры в своих купе наверху, не ощущая качки, плавно катят вперед. При ходьбе роль рессор выполняют бедра, колени, щиколотки, ступни и даже суставы пальцев. Не работает одна из рессор в полную силу — в походке неминуемо обнаружится дефект. Бедро первым выбрасывается вперед, берет на себя всю нагрузку движения, и тогда голень становится как бы невесомой, стопа легко и компактно ставится на землю. Колени ведают четкостью походки. Если колено расслаблено,



стопа «вихляется» вкривь и вкось. При ходьбе колени должны полностью распрямляться, иначе походка лишится упругости, будет выглядеть вялой.

И еще один секрет. В легкой, грациозной походке есть мгновение, когда тело словно бы летит в воздухе — всего мгновение, но как оно важно! В тяжелой походке мы его не обнаружим: одна ступня еще не оторвалась от земли, другая уже плотно легла на нее. Человек при этом топает, переваливается, волочит ноги — в общем, зрелище не слишком приятное.

Вам, наверное, пришла по нраву летящая походка? «Попробовав» ее, вы заметите, что ходить стало труднее. Но не падайте духом. Наберитесь терпения, потренируйтесь, включите в свою утреннюю зарядку упражнения для ног, бедер, для правильной осанки — и очень скоро правильные движения станут для вас привычными и естественными.

О чем еще надо позаботиться? Откажитесь от слишком свободной обуви. Одна актриса, рисуя образ своей героини, смешной и неловкой чудачки, специально надевала туфли на размер больше, и ноги невольно начинали волочиться. Но не нужна и тесная обувь — в ней тоже не поплывешь «лебедушкой». Каблук лучше всего средний. Высокий требует виртуозного владения телом, в обуви же без каблука ноге слишком вольготно, трудно держать мышцы «в узде».

Преимущества легкой, грациозной походки вы оцените очень скоро. При ней дольше носится и меньше деформируется обувь: ведь тело не обрушивается при каждом шаге на безвольную стопу. Мышцы постоянно тренируются, держатся в форме, а в результате происходит удивительное — люди с легкой походкой куда меньше устают!

Елена ЕЛЕНИКОВА

0 24

Читатель — а у журнала, прежде распространявшегося только в розницу, теперь появились подписчики — найдены на страницах «ЖУРНАЛА МОД» материалы, одинаково интересные и полезные всей семье: не случайно центральный материал каждого номера имеет рубрику «В объективе моды — семья». Это рассказ о конкретной семье. Читатели знакомятся с ней на работе, в школе, дома, в театре, в лесу, на катке, на рыбалке... Исходя из ситуации и индивидуальных особенностей каждого — и мамы, и папы, и бабушки, и детей, — специалисты предлагают подходящий стиль одежды, прическу.

Под рубриками «Для сына и для дочки», «Мода для вас», «Любим вязать» мы рекомендуем модели одежды для различных социальных и возрастных групп, на многие из них прилагаем выкройки в натуральную величину — более сорока в каждом номере.

Сегодня мы с удовольствием предоставляем читательницам «Крестьянки» возможность познакомиться с некоторыми летними моделями, опубликованными в последних номерах нашего журнала.

Ирина ЛОБАЧЕВА, заместитель главного редактора «ЖУРНАЛА МОД».

Фото Э. КРАСТОШЕВСКОГО.

Дорогие читательницы! Рады сообщить, что отныне лучшие советские модельеры, художники и конструкторы — авторы «Журнала мод» — будут активно сотрудничать в «Крестьянке». Их работы вы найдете на страницах «Хозяюшки». И начнем прямо с этого номера! Итак, смотрите «Хозяюшку»...

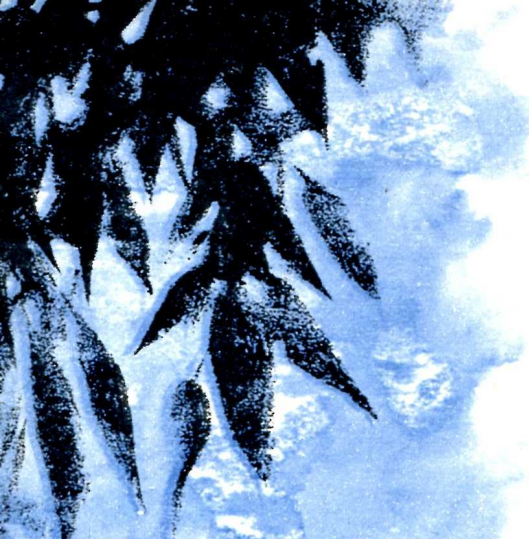

Анатолий СЕМЕНОВ

Слово «доярка» пришло к нам из Индии. Оно означает «нянька», «кормилица».

# Из-за баловнищцы

Мимо лагеря, где летом жили доярки, чалая лошадка тянула воз сена. Обычное дело. Житейское. Никто на это и внимания не обратил. Шедший рядом с возом по обочине дороги пожилой колхозник вдруг остановил лошадь, закинул вожжи на вострик и ловко завязал ременный конец узлом. Подойдя к заднему колесу, он нагнулся и стал разглядывать со всех сторон смазанный дегтем конец оси.

— Ось-то в колесе! — крикнула Анисья, любившая пошутить.

Мужик, опершись ладонями о колени и продолжая осматривать ось, ответил прибауткой, и лошадь, наверное, решив, что эти слова имеют прямое отношение к дальнейшей транспортировке, переступила с ноги на ногу, настороженно поводя ушами, и тронулась с места.

— Тпру, стой! — осадил ее хозяин.

Доярки кончили дойку и стояли внутри загона возле изгороди, облокотившись о верхние жерди. Посмеиваясь, они глядели на неряшливо одетого мужика, серые хлопчатобумажные штаны которого, заправленные в кирзовые сапоги, сползли, а коротенький пиджак вместе с холщовой выцветшей рубахой поднялся вверх, и оголилась белая спина до самого крестца. Он, не обращая внимания на доярок, вынул из оси чекушку — небольшой деревянный стерженек, с помощью

которого колесо крепится к оси, — осмотрел ее, и, пробормотав что-то, хотел выкинуть, но раздумал и воткнул обратно. Однако дальше не повез сено, а притянул голову лошади с помощью вожжей к одной оглобле, зацепил для надежности на две петли, чтобы чалая не пошла по дороге самовольно, вынул откуда-то из-под сена топор и пошел в березняк.

Открыли ворота загона, и коровы одна за другой потянулись на луг. Пастух отгонял животных в противоположную от воза сторону, но молодая пестрая корова по кличке Милка — баловница из группы Зои Ворониной — незаметно обошла загон с другой стороны, где был высокий, плотно забитый досками навес, и устремилась к чужому сену. Пастух стоял спиной к возу и ничего не видел, а доярки видели, да помалкивали. Тем временем корова, подойдя к возу, пристроилась сбоку и стала выдергивать снизу большие клоchy сена. Она не ела все подряд, выбирала лучшее, и довольно быстро возле колеса образовался целый ворох. Неожиданно из березняка выскочил хозяин с топором и длинной палкой в руке.

— Зойка, — вскрикнула Анисья, обернувшись назад. — Прощайся со своей Милкой.

Зоя как раз в это время сливала из подойника молоко в одну из стоявших под навесом фляг. Поспешно стряхнув последние капли, она поставила подой-

ник на землю и выбежала из-под навеса.

И мысли не могла она допустить, чтобы кто-нибудь при ней бил коров, и уж тем более такую красавицу, как Милка. Зоя перелезла через изгородь и побежала к возу. В одном месте, где начиналось болото и были сплошные кочки, поросшие густыми зарослями осоки и таволги, она споткнулась и упала в осклизлую болотную воду. Но тут же, переведя дыхание, поднялась и снова рванулась вперед. Мужик невольно замедлил шаг, глядя то на девушку, то на корову, продолжающую теревить и разбрасывать его сено. Зоя, чувствуя, что увесистая ду-

бинка все-таки может быть пущена в ход, закричала:

— Ма-а-ма! Ой-ой-ой!

В последнюю секунду, когда мужик уже собрался замахнуться палкой, доярка заслонила собой корову.

— Попробуй только ударь, — закричала она срывающимся голосом. — Не твоя скотина, не смей трогать!

Маленькая шуплая девчушка в белом халате и рассвирепевший мужик с дубиной стояли лицом к лицу. И если он делал несколько прыжков за убегающей трусцой коровой, девушка делала то же самое, заслоняя ее собой.

— Василий, — завопила Анисья, обернувшись к пастуху. — Иди на выручку.

Но ошеломленный пастух застыл на месте с сигаретой в руке.

Зоя обороняла свою подопечную до тех пор, пока запыхавшийся, с перекошенным от бессильной злобы лицом мужик не отстал от них. Он вернулся к возу, вытащил из-под него трехрогие деревянные вилы, покидал сено наверх и, положив вилы обратно, хотел тесать топором новую чекушку, но раздумал и отъехал.

А Зоя, проводив корову к стаду, вернулась в загон. Доярки и пастух молча смотрели на нее.

— Умом рехнулась девка, — вырвалось у Анисьи.

— Каждый начнет бить, что тогда будет, — ответила Зоя и пошла под навес, где стоял подойник.

Доярки невольно посмотрели на пастуха и на его кнут, заткнутый за пояс. Следы его длинными вздувшимися полосами крест-накрест красовались на брюхе почти каждого животного. Пастух отвернулся и усиленно задымил сигаретой.

С этого дня он не стегал своим кнутом коров из группы Ворониной. Другим еще попадало, а эти ходили барынями с отвислыми сытыми брюхами и лоснящейся, как бархат, гладкой шерстью.



Рис. Б. ВАЛЕРИНА.

# Вылечила!

Самая продуктивная корова в группе Любы Новиковой завалилась в стойле, целый день ничего не ела и не поднималась. Позвали ветеринара. Пожилой, небритый, в старомодных круглых очках, он измерил ей температуру, сделал клизму, но лучше ей не стало. Люба была в отчаянии. Весь день и всю ночь она дежурила возле коровы, а наутро снова пришел ветеринар в сопровождении рослого, широкоплечего, мордастого мужика — колхозного мясника Харитонов. Ветеринар еще раз поставил градусник, пощупал тугое, как барабан, брюхо, взглянул на

зрачки, и, выпрямившись, сказал мяснику:

— Сейчас закончится дойка, коров выгонят во двор, и сразу же приступай, Иннокентий Фасович. У тебя все готово?

— А чего мне готовить? — Харитонов вытащил из-за голенища сапога длинный охотничий нож с наборной ручкой, а из кармана пиджака — обломанный брусок и стал точить.

— Ждать больше нельзя, — сказал ветеринар. — Вишь — непроходимость. Обьелась чего-то или проглотила какую-нибудь дрянь.

— Не дам, — глухо произнесла Люба, обняв шею коровы и глядя красную лоснящуюся шерсть. — Лечите.

— Как лечить? Операцию делать? До этого ветеринария еще не дошла. Несчастье может помочь только один хирург — Иннокентий Фасович.

— Не дам, — повторила доярка. — Корову губить не дам.

— А мы тебя и спрашивать не будем. Скот выгонят, и сразу режь, — снова обратился ветеринар к Харитонову.

— Зарежу, Петр Васильевич.

— Я тебе зарежу! — вскричала девушка, подняв голову и с лютой ненавистью глядя на мясника. — Я тебя самого вперед зарежу!

На шум стали подходить женщины.

— Ты чего разоралась? — ветеринар, потирая пальцем очки возле переносицы, старался казаться спокойным. — За корову я несу ответственность, а не ты.

— Вот и лечите, а нечего тут! — запальчиво отвечала Люба.

— Я же тебе объяснил: от лечения проку не будет. А так — мясо!

— Ишь ты какой умный! Такую корову на мясо! — разъяренная доярка повернулась к Харитонову. — Резать не дам. Понял?

— Тебя-то я понял, — ответил Харитонов. — Но ты мне не указ.

— Ты что, — ветеринар повернулся к Новиковой, — хочешь, чтобы я из своего кармана платил? К вечеру она сдохнет.

— Если на то пошло, — решительно ответила Люба, — я буду платить. Пусть высчитывают из моей зарплаты.

Ветеринар плюнул со злостью и пошел прочь. Вслед за ним, сунув нож за голенище, направился мясник. А через полчаса они оба вернулись с председателем колхоза Олейниковым.

— Резать не дам, — повторяла Люба, обняв шею коровы. — В случае чего, пусть с меня высчитывают.

Олейников остановился у входа в стойло и долго смотрел на девушку. Ветеринар и мясник стояли за его спиной. Собрались доярки, скотники, кормачи. Все ждали, что скажет председатель, а Кузьма Терентьевич все стоял и смотрел на доярку. В конце концов она не выдержала и залилась горячими слезами.

— Ну, ладно, — вздохнул председатель и обратился к ветеринару: — Петр Васильевич, что можно еще сделать?

— Можно попытаться промыть желудочно-кишечный тракт, — ответил тот. — Но надежды в общем-то мало. Можем остаться и без мяса и без коровы.

Председатель в раздумье склонил голову. Все затихли, ожидая его решения.

— Промывай, — сказал он наконец, повернулся и пошел по коридору к выходу.

Еще сутки продолжалась борьба с болезнью. Люба только раз сбежала домой перекусить и всю ночь не смыкала глаз. К утру корове стало лучше.

— Суренки объелась, — сказал ветеринар председателю, когда тот подошел к стойлу. — Кое-как подняли.

— Молодцы, — похвалил председатель. И улыбнулся девушке.

Она вспомнила мясника, который точил нож, и тоже улыбнулась.



# „Я ВСТРЕТИЛ ВАС...“

## ИЛИ «ПРЕДЪЯВИТЕ ПАСПОРТ, ДЕВУШКА!»

Почти сорок лет назад встретились Азамат Макаев и Катя Лебедева. Поженились они, вырастили детей и теперь вот нянчат внуков. Построили жилье — назовите его избой или саклей — это было их домом и домом их детей. Об истории их любви было рассказано в «Крестьянке» в конце прошлого года в очерке Татьяны Блажновой «Как Азамат отвоевал Катерину».

Письма, как водится, пошли. Разные истории с разными поворотами судьбы. Меньше всего в них обращалось внимания на национальности Катерины и Азамата, писали, размышляли о любви, необходимости ее, о том, как часто оказываемся мы беззащитными перед трудностями семейной жизни... И вдруг, как темные всполохи, промелькнули в читательской почте письма совсем иной тональности, их авторы категорически против межнациональных браков. Вот два таких письма.

Первое подписано братом и сестрой. Вернее, брат говорит и от своего имени, и от имени сестры.

«Автор (имеется в виду автор очерка в «Крестьянке») так описал жизнь и быт семьи Макаевых, словно зовет в земной рай: «Вот женись на русской, и вы окажетесь там». Это хорошо, конечно, что Азамат с Катериной приобрели счастье. Они живут в любви. Но какой ценой досталось это счастье? На Северном Кавказе дорожке всего считают мужскую честь и достоинство. И ни один мужчина не пожертвует этими качествами ради любви. В конце концов любовь приходит, но любовь и уходит тоже. А как воз-

родит свою честь Азамат?! Ведь я уверен, что сверстники его за это не уважают. В глазах родителей он потерял авторитет...»

Далее автор рассказывает о своем друге. Он женился на русской девушке, и теперь всем им горько. Друзья его, в том числе и автор письма, больше к нему не приходят, потому что жена друзей не признает и не угрожает... Автор пишет:

*«Милые девушки! Вы не думайте, что я вас этим хочу оскорбить! Вовсе нет. Я вас очень уважаю, но вы извините, я родителей уважаю больше. Я тоже люблю русскую девушку, но я на ней не женюсь, потому что от меня откажутся мои родные. Жену я и другую найду, а вот родителей... Вряд ли!»*

Но какой такой бедой грозит смешанный брак? А вот какой, объясняет автор: «Русская женщина, если кого-нибудь полюбит, будучи в браке, может уйти к другому, и имеет на это право, потому что в России сложились такие брачные отношения. Что же касается горянки... Вы знаете, что за измену жены муж ее карает исключительной мерой наказания. Если изменит женщина, то позор ляжет на мужа, ее родителей, сестер и братьев, на ее детей и т. д. Хотя бы чувство ответственности перед ними, за них остановит горянку от рокового шага».

Далее автор отстаивает право на калым, потому что это не что иное, как национальная традиция, а традиции — дело священное. И вот финал письма: «Я за интернационализм, но против смешения браков. Уверен, что я прав. Если

письмо не опубликуете (честно говоря, я не верю, что опубликуете), то пусть до вас доберется перестройка».

Вот так. Все вместе: интернационализм, калым, перестройка... И такая программа жизни юноши или молодого женатого мужчины. Подписано двумя именами, но имя сестры, конечно же, вставлено для убедительности, нигде не пишет он «мы», везде только «я», всюду голос чем-то оскорбленного представителя сильного пола.

Те, кто читал очерк в журнале, должно быть, помнят, что ни в какой рай автор не зовет и рая не обещает. Наоборот, без обиняков сказано, что и Азамату и Катерине легче было бы, будь они одной национальности. А ведь именно о нелегкой любви было рассказано в «Крестьянке», а не о пропаганде межнациональных браков, ибо какая тут может быть пропаганда — на этом пороге только двое стоят, и никто не может подтолкнуть их даже из самых лучших побуждений.

Не подталкивать! Но и не мешать же на исходе второго тысячелетия нашей эры! 79 лет назад таджик Ачильбай Адильбаев был приговорен к тюрьме за то, что жил в гражданском браке с русской женщиной. Другой — «законный» — брак был невозможен. Ей это было запрещено христианством, ему — мусульманством. И им обоим — Сводом законов Российской империи. Слава богу, те времена прошли безвозвратно. И как часто бывает: уносит река времени волны свои, оставляя на берегах бурую

пену, и щепки, и прочий мусор, мы не замечаем их за полной их ничтожностью, а они приживаются на берегу, живут своей невидимой жизнью, укрепляются, раздвигаются и уже ползут в реку, суживая ее течение, а то и меняя ее русло.

Молодой человек, мне кажется, вступает в единоборство не с очерком, а с жизнью, а такой поединок выиграть нельзя. Каждая шестая семья в нашей стране включает людей разных национальностей. 30 лет назад таких семей было 10 процентов, через 10 лет — 13,5, еще через десять — 15. Так что Макаевы никакое не исключение, потому что очерк, повторяем, был посвящен не самому факту межнационального брака, а той любви, благодаря которой этот брак состоялся, той терпимости, такту и уму, которые этот брак сохранили и укрепили.

Хочется не придирается, а понять, как молодой человек выживает из комплекса национальных традиций те три позиции, опираясь на которые он вступает в спор с действительностью. Первая позиция: если друг женился, то всегда можно прийти к нему, и там будет угощение; если этого нет, то друг опозорен и уже не друг. Вторая: калым — хорошее подспорье, хотя он унизителен, бесчестен и запрещен законом. Третья: жену за измену можно приговаривать к «исключительной мере», жениться надо на безропотной горянке, а любить можно и дружную; на этом условии можно быть и за интернационализм.

Каков же психологический нерв всего этого?

Национальные традиции? Похоже, но только похоже — как маскхалат на подлинную зелень луга.

Прекрасен закон гостеприимства. В шкале ценностей всех народов он выходит на одно из самых первых мест. И понятно, почему. Люди на отгонных пастбищах или на кручах гор так редко виделись друг с другом; гость был окном в мир, как не приветить, не уважить! Как не помочь, если он в беде или болен! Как не снять рубаху с себя, ведь с тобой все в порядке, ты дома, ты среди своих, тебе поможет родня... А теперь попытаемся понять, за что же друг автора письма стал его бывшим другом. Он, как и автор, живет вдаль от дома. В общечеловеческой жизни. Или снимает комнату. Еще нет ничего своего. И вот начинают навеваться друзья, с которыми только что был вместе на работе. Более или менее милое безделье, болтовня, отдых... Закон гостеприимства гласит: продай последнее и прими гостя. Закон полочки предупреждает, что час потехи слишком уж растянулся. Ведь не в том дело, признает жена друзей или же не признает... Но себя становится жалко, и этот в общем-то легко объяснимый эгоизм рушит дружбу.

Позиции следующие тоже опираются на эгоизм. Может быть, автор письма этого не чувствует — предлагаю ему подумать вместе. Жена должна быть безропотной, такова основа. Измена с ее стороны не прощается. Только с ее стороны. Ни словом ни духом не упомянуто о мужской неверности, которая и в шариате не



в упрек. Национальная традиция сплющивается, из нее добывается только то, что удобно, что комфортно, что делает мужчину человеком первого сорта...

А ведь очерк не только о любви. О том еще, какая это роскошь — принести в дом, под обидный кров лучшее, что накоплено каждой нацией, отложившееся в памяти, в генетике. Сложить к ногам невесты неистребимую мужскую честь, гордость, бестрепетное осознание себя воином, защитником и кормильцем и сказать — это мое, но это и твое тоже, отныне и навсегда, и в ответ услышать: а мои равнины, а мои песни, а моя воля — это твое, и твоих детей, и их потомков — отныне и навсегда. Труднее так соответствовать друг другу? Да кто же спорит.

И вот еще одно письмо. Оно пришло из-под Ленинграда, в нем пишется от имени мужа и жены. Письмо длинное, не без грубости, так что без сокращений не обойтись.

*«Обнаружил странную вещь — вы (журнал) из номера в номер с полуманиакальным упорством пропагандируете межнациональные браки... Складывается впечатление, что авторы таких статей специально выискивают те единичные, сугубо единичные случаи «благополучных» браков, чтобы затем во всеуслышание объявить об этом и, расписывая самыми розовыми красками, пропагандировать... Быть может, вы рассчитываете подхлестнуть этим межнациональную консолидацию, пресловутый «брачный интернационализм», но тщетны, тщетны ваши усилия — процессы национального отталкивания, национального стремления к своему сейчас особенно сильны в каждом народе, и это правильно».*

Обратите внимание: национальное стремление к своему и национальное отталкивание поставлены рядом, через запятую, как сино-

нимы, как одно и то же. Так надо понимать, что Пушкин, осознав себя выразителем русского народа, руками отталкивается от украинца Гоголя и ногами от англичанина Байрона?

Но все-таки, как же обойтись без обруганного «брачного интернационализма», если реально? Современная девушка знакомится с будущим супругом, как правило, на производстве или в учебном заведении. Что же теперь, паспорт при знакомстве спрашивать? Чем больше женщин занято на производстве, тем выше процент межнациональных браков, такова статистика. Когда женщина была рабой домашнего

многонациональной державы приходились лишь одни женские курсы в Тифлисе. Это данные 1915 года, и до революции они не улучшатся. Значит, далеко нам придется отступать, чтобы сделать невозможными межнациональные браки. Отлучить женщин от производительной деятельности всех видов, не считая работы по дому и на дому? Не принимать прекрасный пол в институты и техникумы, да и в школе отъединить от мальчиков? А так как

придется сделать женщину опять полностью зависимой экономически, да к тому же и неграмотной. А так как женщина существо неукротимое, то закрепить все это юридически: «Жена обязана повиноваться мужу своему как главе семейства; пребывать к нему в любви, почитании и в неограниченном послушании, оказывать ему всякое угождение и привязанность».

и Федор Тютчев — оба они были замешаны в «брачном интернационализме», женаты на немках, и жемчужина русской поэзии «Я встретил вас...» обращена к «инородке» и «иноверке». Придется облить презрением дочь Тамбовского воеводы Марию Сергеевну, вышедшую замуж за совсем черного, а заодно и ее внука Александра Пушкина. Посмеяться над красавицей грузинкой, юной, 16-летней женой русского дипломата, охваченной беспамятной окаянной тоской предчувствия, которое



очага, ясно, что таких проблем не было, а если и были, то очень редко. Или вот: из 105 вузов Российской империи 99 располагались в городах нынешних РСФСР и УССР, 5 — в Прибалтике, а на всю остальную территорию огромной

для работы по дому десятилетка необязательна, то можно ограничиться научением читать (хотя бы по складам) и считать (чтобы не околпачивали на базаре)? То есть

По поводу калыма придется восстановить нерушимое правило: дочь — товар отца.

Чтобы «выбросить из головы» мысль о межнациональном браке, как предлагают авторы письма, надо и с памятью что-то сделать. Ведь Михайло Ломоносов

не обмануло ее: вот уже три дня изрубленное, изодранное тело ее мужа служит потехой злобной черни далекого города; она так и не опомнится от горя и умрет совсем молодой, эта княжна Нина, урожденная Чавчавадзе, в замужестве Грибоедова...

В Ленинграде было проведено анкетирование большого количества молодоженов: 94 процента опрошенных

посчитали брак по любви идеалом, к которому следует стремиться.

Да, межнациональные браки распадаются столь же нередко, как и прочие. И не за смешанный брак мы ратуем, а за брак по любви! Вот что еще заметили учёные: люди, выросшие в межнациональных семьях, — если это семья счастливая — хорошо информированы о культурных различиях между народами. Однако они чаще подчеркивают сходство между ними, чем различие. Сходство то, что нас сближает, а не разделяет. А ведь это мировой процесс — искать то, что нас сближает, а не разделяет. Задача сложная, что и говорить.

Невыразимо сложная. И я думаю, что вот этой сложности и испугались авторы наших писем. Сложности новых решений, сложности нового отношения к женщине, семье, быту. Сложности, которая обязательно заставит самого себя быть другим, быть лучше.

*«Я, Яковлева Раиса Степановна, мне 47 лет. Родилась я в далеком от центра Катон-Карагайском районе Восточного Казахстана. Отца убило в войну, и мама осталась вдовой в 19 лет.*

*Вот услышала я в тот год, вроде бы рознь какая-то легла между казахами — русскими, это, наверное, заевшиеся, не видавшие горя, что хотят славы не по чину, денег ни за что. А все люди, что прошли через труд, сохраняют всю до капельки дружбу, вырубку человеческую. И мое детство прошло среди деревень и аулов, и было не понять, где сноха русская, где зять казах. Сестра моего отца уже 30 лет замужем за казахом, а ее дочь за эстонцем. Есть в нашей стране недостатки, уживаются среди нас разные мелкие пошлости, только надо всем по сильнее отметить их».*

Тоже читательский голос. Голос приязни и любви.

Николай РЫБАКОВ  
Фото Н. ВОЛОДЬКО.



# УЛЫБАЛИС ДА СТЕСНЯ

**Зубы — это все же второстепенное, от зубной боли не умирают... Такое мнение довольно долго держалось в нашем здравоохранении и принесло людям, особенно сельским, немало бед. Но сегодня, кажется, лед тронулся.**

— Ни на какую сцену я не пойду. И слов никаких говорить не буду. — буркнула, глядя в сторону. двадцатилетняя красавица. Она только что победила на районном конкурсе молодых доярок и теперь отказывалась идти в клуб, где должны торжественно вручать дипломы. Оказавшаяся рядом секретарь райкома комсомола отвела девушку на несколько шагов, они пошептались о чем-то, и в результате награждение произошло наспех тут же, у фермы. Уже в машине, когда ехали обратно, я поинтересовался причиной столь странного поведения девушки: может, обиделась на кого? Секретарь сначала отмалчивалась, но потом вдруг заговорила с непривычной для себя резкостью: «А что, и скажу, и нечего скрывать, как будто девчонка сама в этом виновата! Стесняется она на сцену выходить да еще рот раскрывать. Такие у нее зубы «великолепные». А какими им быть, если она, пока беременная ходила, ни разу до зубного врача добрататься не смогла? Да разве она одна такая! Половина девчонок, особенно рожавших, ходят, платочками рот прикрывая, уж не говорю о тех, что постарше. Думаете, чепуха? А ведь для многих настоящая трагедия».

Ну, чепуха не чепуха, а то, что зубы — дело все же относительно второстепенное, от этого, мол, не умирают, такое мнение в здравоохранении, бесспорно, довольно долго имело место. И то, в каком виде оказалась нынче стоматология, во многом результат этого мнения. Всех бед в одной статье даже перечислить невозможно: тут и оборудова-



# В БЫ, ЮТСЯ

века, и нехватка инструментов, и качество материалов, и кадровые, и финансовые вопросы, и еще множество. Но в сельской местности ко всем бедам прибавляется еще одна — наши великие просторы, помноженные на состояние дорог и ненадежность транспортной связи.

— Можно сколько угодно радоваться увеличению числа зубных врачей на душу населения, — говорит секретарь Саратовского облсовпрофа В. М. Боброва, — но какой толк, если у нас зачастую от одной этой души до другой и не доберешься. В области расстояния между селами в 80—100 километров считаются обычными, по 30—40 километров до центральной усадьбы — норма. И не на «Волгах», порой и «Кировец» с трудом проходит. Вот и получается: приезжаешь куда-нибудь на ферму, особенно зимой, почти у всех женщин щеки платками подвязаны. К врачу вам, говорю, надо. Только отмахиваются, да что ты, разве каждый раз наездишься, перетерпим как-нибудь... И «перетерпевают». Так что, когда наконец попадают к стоматологу, и лечить уже бывает нечего. Нельзя такое положение больше считать естественным и безвыходным. Конечно, всех проблем мы сразу не решим, но это не повод, чтоб сидеть сложа руки.

Слова секретаря не пустая декларация. Именно в облсовпрофе родилась идея передвижных стоматологических амбулаторий.

Облздрав начинание тут же поддержал. В областном управлении «Медтехника» под руководством главного инженера Ю. С. Гольцова раз-

работали проект передвижной установки, схему размещения оборудования и необходимую документацию. За основу взяли устанавливаемые в кузов горьковских грузовиков специальные крытые кабины, которые выпускает местный опытный завод, принадлежащий Министерству мелиорации и водного хозяйства СССР. Он же принял заказ и на амбулатории. Агропром обязался выделить автомобили. В результате первый опытный образец буквально через несколько месяцев ушел на испытания в один из самых отдаленных районов области.

Амбулатории предстоит еще серьезная проверка летней пылью и осенней распутицей саратовских дорог, предстоит решить немало и конструкторских и организационных вопросов, но уже сейчас можно не сомневаться, что, как и было задумано, к концу этого года 34 передвижные амбулатории начнут работать в области, то есть по крайней мере по одной на каждый район.

Что же, на этом можно было бы поставить точку, еще раз порадовавшись за саратовцев, которые сумели быстро и довольно квалифицированно собственными силами, не апеллируя к верхам и не увязнув в традиционных межведомственных пререканиях, сделать важное и полезное дело. Тут если и не образец результата, то вполне достойный подражания стиль работы. Но радость омрачает одна деталь. Кое-кто из причастных и к созданию, и к будущей эксплуатации амбулаторий выражал некоторые сомнения, насколько эта эксплуатация окажется эффективной в нынешней ситуации.

Дело в том, что и в центральных районных больницах (ЦРБ) к врачу-стоматологу очереди. А в большинстве районов такой врач один. Где два, там положение считается идеальным: один будет вести прием в больнице, другой разъезжать в амбулатории. Но и тут проблема не снимается, недогрузки в ЦРБ нет, так что очереди в больницах не

уменьшаются. Не хватает и среднего медицинского персонала, даже его в особенности. К тому же разъездная работа врача никак материально не стимулируется. Можно, конечно, уповать на клятву Гиппократова, но даже если отбросить то, что слишком часто эти упования оказывались тщетными, так врач и в ЦРБ не бездельствует: зачем ему искать лишней работы на колесах, если ее и в собственном кабинете невпроворот?

В Саратове есть мединститут, но стоматологов он не готовит. Есть и училище, оно выпускает медсестер по этой специальности. Но их распределяют по всей стране, области достается очень немного. Я от руководителей крупных хозяйств слышал такое мнение: «Вот дали бы нам возможность послать свою девушку из местных в училище, чтобы она потом у нас работала, мы бы ей и стипендию платили, и жильем обеспечили, и зарплатой. Да и в институте, если бы была такая возможность, нашли кого выучить. Только ведь нам медработник не положен, мы ему платить права не имеем». Развертывая работу передвижных амбулаторий, облсовпроф и облздрав хотели бы, конечно, привлечь дополнительные кадры (дополнительное материальное стимулирование как-то меньше находится в зоне их внимания), опираясь на финансовые возможности заинтересованных хозяйств. Но они не очень верят в такую возможность, и этому есть основания. Дело в том, что, еще когда медицинские кабинеты появились во многих из уже упомянутых 1000 домов животноводов, встал вопрос о том, чтобы дать возможность хотя бы некоторым хозяйствам иметь в этих кабинетах собственных медработников. Надо признаться, да ни для кого это не секрет (кроме некоторых работников Минздрава СССР), что кое-где подобная практика существует, когда медсестру, например, в кабинет физиотерапии оформляют дояркой или телятницей. Только на это

мало кто из настоящих медиков идет, запись в трудовой книжке не устраивает. Тогда и обратились из области в Минздрав СССР с просьбой помочь решить вопрос.

Планово - финансовое управление ответило предельно четко: «Содержание должностей медработников колхозами и совхозами противоречит основам законодательства Союза ССР и союзных республик о здравоохранении, а при отсутствии объема работы... приводит еще и к искажению основных требований по рациональному использованию имеющихся кадров...» Получив столь суровую отповедь, саратовцы по сходному поводу второй раз не рискнули обращаться в министерство. Я же позволил себе это, тем более, что с момента приведенного ответа прошло более года, и не только сменились лица, его подписавшие, но и много других событий произошло в стране, касающихся непосредственно здравоохранения.

К заместителю начальника планово-финансового управления, он же начальник отдела труда и заработной платы Минздрава СССР, Житникову Юрию Михайловичу у меня было несколько вопросов, самый первый и самый наивный из которых звучал примерно так: «А если на мгновение отвлечься от различных инструкций и указаний, какую лично вы опасность видите в том, чтобы колхоз платил деньги медицинскому работнику?» И мне был дан неожиданно прямой ответ: «Я лично никакой опасности не вижу». Но затем добавлено: «Однако тут есть и другая сторона медали. Вот вы сами небось лечитесь в ведомственной поликлинике. Наверное, не очень там большие очереди? (Я на самом деле нигде не лечусь, но в нашей поликлинике был один раз, потому подтвердил: очереди действительно небольшие.) А что при этом делается в районных поликлиниках? Но почему? Некому работать. Конечно, будет некому, если рядом ведомственная медсанчасть, где и нагруз-

ка меньше, и зарплата больше. Так что, если сейчас дать полную свободу, наши кадры «скупят на корню» те, кто побогаче, это относится и к колхозам с совхозами. И тогда мы не сможем управлять 7-миллионной армией медицинских работников. Мы в состоянии регулировать кадровые вопросы, только владея ситуацией. А то вот недавно один ретивый хозяйственник просил разрешения оформить себе медработника в сауну. Так какой-нибудь богатый колхоз «накупит» себе и врачей, и парикмахеров, и кого угодно, а кто остальных обслуживать будет? Ведь мы должны думать обо всех советских людях, о социальной справедливости. Ведь, естественно, медик поедет туда, где ему и жилье дадут лучше, и заплатят больше. А мы планируем выпуск медработников по количеству жителей. Поэтому на данный момент общий вывод таков: бесконтрольное растаскивание медиков ухудшит положение в здравоохранении. В равной степени это относится и к стоматологиче-».

Мне бы не хотелось с ходу начинать спорить, а тем более поучать ответственных работников, однако позволю себе несколько замечаний. Я прежде всего не вижу основной угрозы социальной справедливости со стороны богатых колхозов и совхозов. Чтобы всем все было поровну, независимо от того, кто как работает, — это мы уже пробовали, и результаты налицо. Да ведь даже такой «справедливости», то есть когда пусть и плохонького, и понемножку, зато всем, ее тоже не получилось. Привилегированные медицинские учреждения все равно существуют, только принцип прикрепления к ним гораздо дальше от справедливости, чем «покупка» богатым (а следовательно, отлично работающим) колхозом не то что одного врача, а целой больницы со всем персоналом. Утверждение, что при большей свободе Минздраву будет труднее управлять, не кажется особенно веским аргументом, потому как опять же

самая жесткая приказная аргументация уже была. следовательно, времени и возможности проявить себя в ситуации, когда управлять предельно просто, было предостаточно, однако как-то не очень радуют результаты такого «простого» управления. Так что, может быть, стоит подумать не о простоте, а о результативности, пусть в более сложных условиях?

Впрочем, все это только в порядке мнения по общим вопросам. Меня же более интересовала проблема частная: как помочь саратовцам с кадрами стоматологов перед тем, как из заводских ворот выйдут передвижные амбулатории, или, вернее, выяснить, есть ли способ, которым они сами могут себе помочь? И потому пришлось вернуться к теме планирования количества врачей на количество жителей. Дело в том, что норма, то есть сколько и каких медработников положено на сколько тысяч населения — это и есть количество ставок у облздрава, и нормы эти неоднократно менялись. Что же происходит сейчас, каковы эти нормы, учитывают ли они специфику регионов, различия демографические, географические, экономические и прочие? Так вот выяснилось, что ничего такого они не учитывают, но, что самое главное, являются в данный момент только расчетными, а не директивными, как раньше. То есть «столько-то стоматологов на столько-то тысяч населения» уже для облздрава законом не является.

«В принципе мы не можем запретить иметь в районе хоть десять стоматологов. — соглашается Ю. М. Житников, — если, конечно, их где-то удастся найти. Сложности могут возникнуть только с Министерством финансов, как их оплачивать». Однако оказывается, что если грамотно подойти, то и к оплате трудно будет придаться. Дело в том, что ЦРБ дано право заключать с хозяйствами договор на медицинское обслуживание. И договор отнюдь не бесплатный.

К тому же хозяйство имеет право поощрять медицинского работника по итогам работы за год. Конечно, хозяйство не может заставить главврача ЦРБ «продать» ему медработника, но тут уже вопрос решается хотя бы на районном уровне (пусть даже областном) и упирается не в бумажки и инструкции, а в реальные обстоятельства. Ведь главврач вряд ли станет от нечего делать ставить палки в колеса хозяйствам, если за их счет в районе могут появиться новые медработники без какого бы то ни было ущерба для деятельности остальных.

Так что речь снова о фактическом наличии этих работников. Мне думается, что именно хозяйствам и соответственно агропромышленным объединениям и комитетам прямой резон начать полностью использовать свои возможности для привлечения медиков на село.

Мне в Саратове очень часто из самых разных уст приходилось слышать одну и ту же фразу: «Только, пожалуйста, не пишите, что у нас со стоматологией полный порядок!»

Ну, подобный вывод вряд ли смог бы сделать и самый восторженный человек. Проблем еще столько, что ко многим даже и не подступались. Сделан всего один небольшой шаг в одном из многих направлений. Но если он не окажется единственным, если к решению всех вопросов активно подключатся сами хозяйства, то атмосфера дела и опоры на собственные силы, возникшая в сотрудничестве организаций, выпускающих сейчас на дороги области несколько десятков передвижных стоматологических амбулаторий, рождает надежду: наступит день, когда на каждой ферме любая женщина если не одарит вас широчайшей улыбкой, так не оттого, что стесняется своих зубов, а только потому, что вы лично ей не понравились.

**Александр ВАСИЛЬЕВ**  
Саратовская область.

Фото Е. МАТВЕЕВА.



## КРАСОТА — СТРАШНАЯ СИЛА

Современные английские женщины, пользующиеся косметикой, ежегодно тратят:

100 миллионов фунтов стерлингов на химию для причесок;

3 миллиона — на краску для бровей и ресниц;

более 14 миллионов — на пудру, крем, румяна и грим для лица;

6 миллионов — на губную помаду;

2,5 миллиона — на лак для ногтей.

Такова стоимость женской привлекательности. Интересно, знают ли об этом мужья?



## ГЛЯДИТЕ В КОРЕНЬ!

Характер определяется по походке, почерку, жестам. И еще... по содержимому дамской сумочки.

Женщина, в чьей сумочке полный хаос, мечтательна, у нее доброе, отзывчивое сердце.

Если женщина одним движением руки находит в сумочке нужный предмет, значит, у нее сильный характер, она уверена в себе. Даже слишком.

Если сумочка набита косметикой и парфюмерией, ее хозяйка импульсивна и желаемое часто принимает за действительное.

Мужчины, глядите в корень!

## КРОССВОРД «ЗНАЕТЕ ЛИ ВЫ КИНО?»

ПО ГОРИЗОНТАЛИ. 6. Исполнитель роли Игоря в телефильме «По семейным обстоятельствам». 7. Исполнитель главной роли в фильме «Еще раз про любовь». 8. Оператор фильмов «Зеленый фургон», «Приходите завтра». 11. Режиссер фильма «Повесть о настоящем человеке». 12. Исполнитель роли фабриканта Саввы Морозова в фильме «Николай Бауман». 15. Режиссер документальных фильмов «Памяти вождя», «Незабываемые годы», «Страницы бессмертия», «Обновление земли». 16. Режиссер и исполнитель роли Неизвестного в фильме «Маскарад». 17. Исполнитель главной роли в фильме «Солдат Иван Бровкин». 19. Исполнитель роли полковника Фрэнсиса в телефильме «Здравствуйте, я ваша тетья!». 24. Мастер советского операторского искусства, оператор фильма «Мать» (режиссер В. Пудовкин). 25. Исполнитель роли генерала Серпилина в фильме «Живые и мертвые». 26. Исполнительница роли мадам Грицацуевой в фильме «Двенадцать стульев». 27. Исполнитель роли Савинкова в телефильме «Синдикат-2». 28. Исполнитель роли Тараса — Ильи Юргина в телефильме «Тени исчезают в полдень».

ПО ВЕРТИКАЛИ. 1. Исполнительница роли Дарьи в фильме «Прощание». 2. Режиссер фильма «Нас венчали не в церкви». 3. Советская актриса, создавшая ряд блестящих эпизодических ролей (мачеха в фильме «Золушка»). 4. Исполнитель роли Панкрата в телефильме «Вечный зов». 5. Режиссер фильма «Неуловимые мстители». 9. Советский режиссер, постановщик широко популярных предвоенных кинокомедий. 10. Исполнительница роли царицы Анастасии в фильме «Иван Грозный». 13. Исполнитель главной роли в фильме «Семь невест ефрейтора Збруева». 14. Исполнитель главной роли в телефильме «Приключения Шерлока Холмса и доктора Ватсона». 18. Режиссер фильма «Летят журавли». 20. Исполнительница главной роли в фильме «Раба любви». 21. Исполнитель роли Вожака в фильме «Оптимистическая трагедия». 22. Исполнитель роли Георгия Ивановича в фильме «Москва слезам не верит». 23. Исполнитель главной роли в телефильме «Крах инженера Гарина».

## КОЛЬЦО ДЛЯ ЖЕНИХА

Обручальные кольца на Руси существуют много веков. В дохристианские времена невесте вместе с кольцом вручался... ключ — знак хозяйки дома. С XV века по церковному уставу жених носил железное кольцо, а невеста золотое — символ надежности и верности. С 1775 года по велению церкви золотое кольцо стали надевать мужу, а жены довольствовались серебряными или железными. Со временем и это правило изменилось — оба кольца стали золотыми.



## УЗНАЕТЕ ПО ШЛЯПЕ

Все чаще можно встретить женщину в мужской шапке или шляпе — они нынче в моде, как брюки, пиджаки и прочие отобранные у «сильного пола» детали туалета. А женщины Боливии носят фетровые «котелки» вот уже скоро век. Их дарят в знак любви женихи и мужья. Модницы, однако, не носят все подряд: черная, коричневая или темно-зеленая шляпа означает, что хозяйка ее из департамента Потоси, белая с черной ленточкой — жительница Кочабамбы. Но и это еще

не все! В ширине ленты и форме банта внимательный глаз прочтет ответ на delicate вопросы: сколько лет женщине, замужем ли она? А по цене котелка можно сделать безошибочный вывод о состоятельности хозяйки.



## ВСЕ В ЮБКАХ

В какой стране юбку носят мужчины? Правильно, в Шотландии, но не только там. В Бирме, например, юбка лоуинджи в течение многих веков считается любимой национальной одеждой и для мужчин, и для женщин.

Владимир ТОКАРЕВ  
Рис. Д. БАРАБ-ТАРЛЕ.



# Крестьянка

ИЮЛЬ 1988 г.

МОСКВА.  
ИЗДАТЕЛЬСТВО ЦК КПСС «ПРАВДА».

Главный редактор  
Г. В. СЕМЕНОВА.

Редакционная коллегия:

Н. И. ГОРШКОВА,  
Е. Г. ГРИГОРЬЕВ,  
Р. Ф. КАЗАКОВА,  
Т. М. КОСТЫГОВА  
(ответственный секретарь),  
А. В. КУПРИЯНОВА  
(заместитель главного редактора),

И. В. НОРКИНА,  
А. А. ПИМЕНОВА,  
М. Б. РЫЖИКОВ,  
И. Г. УШАЧЕВ,  
Л. И. ШВЕЦОВА.

Главный художник  
С. И. ВОРОНЦОВА.  
Художественный редактор  
Е. Г. НОВИКОВА.  
Номер оформлен  
с участием Е. В. АНТОНОВА.

Адрес редакции: 101460, Москва,  
ГСП-4, Бумажный проезд, 14.  
Телефоны для справок: 212-20-79,  
212-12-39.

Присланные рукописи, фотографии и рисунки редакция не возвращает.

Сдано в набор 13.05.88. Подписано к печати 10.06.88. А 00349. Формат бумаги 60 × 90%. Глубокая печать. Усл. п. л. 6,00. Уч.-изд. л. 8,56. Усл. кр.-отт. 21,00. Тираж 18 900 000 экз. (1—14 630 106 экз.). Зак. № 2490.

Во всех случаях обнаружения полиграфического брака редакция просит обращаться в типографию, печатающую журнал.

Ордена Ленина и ордена Октябрьской Революции типография имени В. И. Ленина издательства ЦК КПСС «Правда», 125865, ГСП, Москва, А-137, ул. «Правды», 24.

На первой странице обложки фото Н. СВИРИДОВОЙ и Д. ВОЗДВИЖЕНСКОГО. На последней странице — фото С. ПРИЙМАКА.

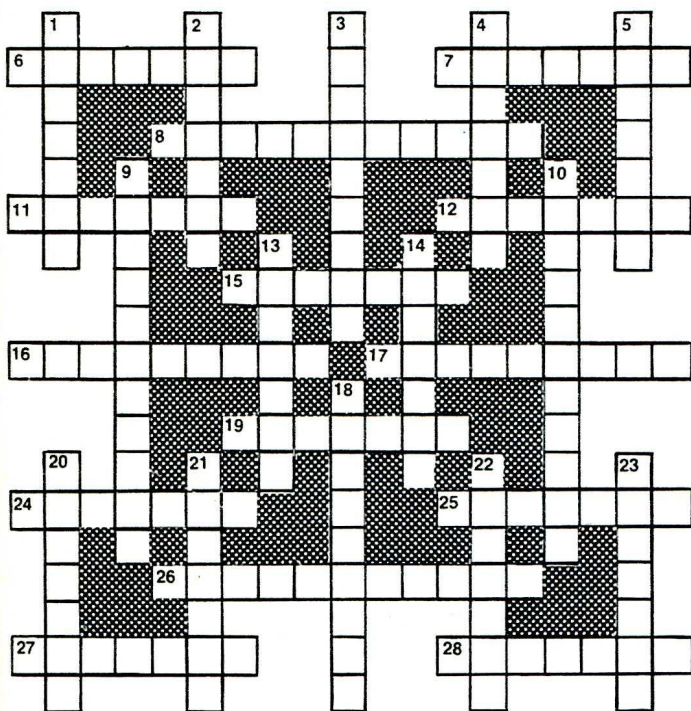

Ответы на кроссворд,  
опубликованный  
в № 6.

ПО ГОРИЗОНТАЛИ. 9. Бар-  
тенева. 10. Сельдерей. 13. За-  
кариадзе. 14. Рекордсмен. 15.  
Верди. 16. Календарь. 17.  
Просо. 20. Глиссер. 21. Сопот.  
24. Вербена. 25. Сенегал. 27.  
Бальзам. 28. Джорджан. 29.  
Мичиган. 30. Сименон. 32. Не-  
гатив. 35. Салават. 39. Гала-  
тея. 40. Рений. 41. Писарев.  
44. Парча. 45. «Будильник».  
46. Нонет. 49. Гимнастика. 50.  
Мравинский. 51. Декорация.  
52. Боровинка.

ПО ВЕРТИКАЛИ. 1. Кара-  
велла. 2. Стюардесса. 3. Ин-  
жир. 4. Квадрат. 5. Пескарь. 6.  
Пьеро. 7. Бессарабия. 8. Ре-  
нессанс. 11. «Телефон». 12.  
Предлог. 18. Бельведер. 19.  
Дендрарий. 21. Семинар. 22.  
Пеликан. 23. Таганай. 25. Са-  
мос. 26. Люнет. 31. Иванчен-  
ков. 33. Исаковский. 34. Бала-  
кирев. 36. Левитан. 37. Ви-  
льямс. 38. «Вечеринка». 42.  
Кулибин. 43. Пикадор. 47.  
Устав. 48. Пироп.

Лев УСТИНОВ

Лев Устинов всю жизнь пишет пьесы-сказки, которые идут на многих сценах Советского Союза и других стран мира. Но, кроме пьес, он пишет и маленькие сказки в прозе. В декабре 1987 года в Италии писатель был удостоен национальной премии по литературе для детей.

С произведениями этого автора «Крестьянка» уже знакомила своих маленьких читателей. Предлагаем их вниманию две его новые сказки.

## Говорливый медведь

Вот как-то раз то ли ветер подул против течения, то ли течение против ветра поплыло, но вода в лесной речке стала набухать и раздуваться.

Бобер, который жил в реке, первым это заметил, а так как он в этот день был дежурным по лесу, то приказал Сороке срочно разнести на хвосте эту новость всем тем, кто живет в подземных норках и берлогах.

Сорока с удовольствием тут же полетела к Медведю, потому что у него в берлоге был бочонок пчелиного нектара. Медведь этот любил порассуждать о жизни и чем больше рассуждал, тем больше сам себе нравился, а чем больше себе нравился,



тем больше добрел и иногда от доброты своей даже давал ей клонуть крошку за-сохшего меда.

Но тут было не до рассуждений, и Сорока прямо с лета выпалила:

— Уважаемый Медведь, в нашей речке...

— Знаю,— перебил ее Медведь,— водится много всякой вкусной рыбы, но поймать ее не так-то просто. Особенно лосося. Каждый медвежонок знает, что поймать труднее всего того, кто вкусней всего.

— Но уважаемый Медведь, в нашей речке...

— Знаю, весной бывает очень мутная вода, и рыбу ловить просто невозможно. А тот, кто любит ловить рыбку в мутной воде, тот сможет поесть ее только, если ему приснится рыбный сон,— захохотал Медведь.

— Я должна вам сказать...— еще раз попыталась прорваться Сорока.

— Знаю. Прошлой зимой в нашей реке утонул Лось, и в этом нет ничего удивительного. Тот, кто ходит по тонкому льду, обязательно когда-нибудь провалится.

— Вода из нашей реки!..— громко крикнула Сорока...

— Не перебивай меня!— еще громче крикнул Медведь и вдруг увидел, что к его берлоге стремительно приближается грозная волна воды.

— Кажется, наша речка вышла из берегов?— испуганно спросил Медведь.

— Конечно,— сказала Сорока.— Я уже целый час ношу эту новость на своем хвосте.

— Почему же ты мне сразу-то не сказала?— рассердился Медведь и торопливо полез на дерево, оплакивая затопленный в берлоге свой любимый бочонок самого вкусного в мире меда.

А Сороке так было жалко пропавший мед, что она после этого целый день до самого вечера ни единым словом не обмолвилась... Уж на что у нее умишко перелетный, а и то она поняла, что каждый раз, когда мы говорим сами, мы лишаем себя возможности послушать кого-нибудь другого.

## Заячий остров

Была в том лесу река, а посреди реки большой остров. И росла на том острове любимая заячья еда: распрекрасная, всех цветов, неслыханной вкусноты капуста. Со всего леса прибегали сюда зайцы на тот остров хоть издали поглядеть... Глядели они с берега, облизывались, и не видать бы им никогда этой капусты, если бы приреченские бобрята веселую игру не придумали: на спинах своих стали зайчат на тот остров перевозить. Зайцы, осо-

бенно которые из них девчонки были, от страха пищат, а бобрята для большего визга еще иногда и подныривают.

Да и Учитель их бобринный очень эту игру при всяком удобном случае похваливал:

— Вы зайцам помогаете, и зайцы вам помогут.

— Да чем же нам зайцы-то помочь могут?— со смехом удивлялись бобрята.— Они и плавать-то не умеют!

— А тем, что другим помогать — тоже наука немалая... Вот и скажите зайчатам спасибо, что они вам этой науке учиться позволяют.

— Вот те на,— удивлялись своей негодливости бобрята и с уважением, а то и с восторгом смотрели на своего Учителя.

Да и что не смотреть, когда есть на что посмотреть — матерый был бобрище: что зубы, что лапы, что хвост — все было в работе. И петь умел, и плясать. Веселый был бобер. Да и не просто веселый, а при уме... Всем он был хорош, всем!.. Только не надо было его никогда до сердитости доводить. Как рассердится — всё! — другой бобер, даже узнать его невозможно... Ну, к вечеру еще так-сяк, уставал очень, особенно сердиться вроде бы уж и сил не было. Но если, не дай бог, с утра... У него даже над норкой дощечка висела: «Просьба по утрам не сердить!» Но ведь кого предупреждаешь, от того и дождешься...

Вот как-то утром прибежали к нему бобрята и кричат что есть мочи:

— Учитель, там на капустный остров зайцы чужие прискакали!

— Да как же они туда допрыгнули?

— Видать, они по прыжкам чемпионы. Да и мелко с той стороны.

— А наши-то где?

— Да мы их пока на полдороге на маленьком островке оставили.

— И те зайцы, и эти,— проворчал Учитель.— Сами между собой разберутся.

— Да они наших зайчат на тот остров не пускают! Всякими угрозами грозят... А ты сам учил, что враги наших друзей — наши враги.

— Ну, какие там враги?.. Поедят они той капусты и ускачат к себе домой.

— Учитель,— гнут свое бобрята,— ты же сам нас учил: никогда не хватай чужого, но и своего зря не отдавай.

— А ведь правы бобрята,— подумал Учитель, вышел он на берег и крикнул тем зайцам:

— Эй, вы, вы зачем это на наш остров запрыгнули?

Им бы промолчать, чужим зайцам-то, или хотя бы сделать вид, что они бобринного языка не понимают. Да ведь давно замечено, что при богатой еде всегда хамство в нахлебниках. Вот и крикнули они в ответ:

— А где это тут написано, что он ваш?

— Вот я вам сейчас и покажу, где это написано! — все-таки рассердился Учитель, и решил он тут же пониже острова на реке плотину соорудить.

Умелый бобер свою работу знает, а если со злинкой, так вдвое быстрее дело делается: ветки с бревнами в его лапах, как в танце запрыгали... Работа — вещь азартная. Сначала ты ее делать начина-

ешь, а уж потом она сама тебя делает. И заметить не успел, как вода с той стороны под самый верх поднялась! Вошел бобер в раж: не видит ничего, не слышит. Да и как услышать? Постылая работа сушит, а злая — глушит.

А с берега бобрята давно уже кричат ему отчаянными голосами:

— Учитель, чужим-то зайцам на большом острове вода по грудь поднялась, а наши уж и на цыпочках задыхаются.

Опомнился тут Учитель, бросился плотину разбирать, да ведь гвоздь, его и лапой забить можно, а вытащить — так за клещами побегаешь. Только успел первую жердь из плотины выхватить, глянул, а вода уж и тех, и других зайцев, как языком с островов слизнула...

Пригорюнилось все живое по берегам этой речки лесной... Запечалилось...

А вечером, на уроке в бобринной школе, закрыл Учитель глаза, чтобы в этот момент ни бобрят своих, ни самого себя не видеть, и тихо так сказал:

— Прежде чем чужих топить, подумай, как своих спасти будешь.

И еще тише добавил:

— Все мы на одной реке живем. Одна у нас река...

А потом вдруг крикнул горестным криком:

— Одна-одинешенька!.. Одна на всех!

А река как текла в том лесу, так и течет потихоньку.

Придет вода, и уйдет вода.

И снова придет. И снова. И снова. И снова.

Рис. Н. САВЕЛЬЕВОЙ.





**СВЕТ**  
**ОТЕЧЕСТВА**

*Исток Волги прозрачен и тих, это колодец,  
в таинственной глубине которого бьется ключ.  
Над колодцем издавна рубили часовни.  
И сейчас исток Волги в деревне Волго-Верховье на  
Валдайской возвышенности отмечен нарядным  
бревенчатым домиком. Отсюда Волга берет  
начало, здесь небольшой ручеек можно просто  
перешагнуть. Еще не скоро река наберет ширь и глубину,  
примет в свои воды бесчисленные притоки, понесет тяжелые  
суда. Но каждый, кто пришел посмотреть на ручей,  
теряющийся в траве, знает, что кланяется он великой,  
читимой всеми на Руси Волге-матушке...*

